

Fűtés olajhidraulikus motorokhoz

1.0 Általánosságok

A HOT melegítő egy elektronikus termosztát, ami minden olyan rendszerbe beszerelhető, ahol olajhidraulikus mozgó motor van használva, és amit különösen hideg éghajlatra telepítenek. Működése közben gyenge tápellátást küld a motorok belsejébe, hogy az olaj hőmérséklete magasabb legyen, mint a kinti hőmérséklet. A bekapcsolás egy trimmerrel állítható a külső hőmérséklet szerint, **+6°C és 9°C** között.

2.0 Csatlakozások

- Végezze el a különféle csatlakoztatásokat a 2. és 3. ábra példáinak szigorú betartásával.
- **Vegye figyelembe az L-N 230V-os csatlakozásokat és a motor kimeneteit.**
- **Hagyja a motor kondenzátorát csatlakoztatva.**

Terminál - csatlakozó:

- 1 Csatlakoztassa a motor 1 CH csatlakozójához
- 2 Csatlakoztassa a motor 1 COM csatlakozójához
- 3 Csatlakoztassa a motor 2 CH csatlakozójához
- 4 Csatlakoztassa a motor 2 COM csatlakozójához
- 5-6 Csatlakoztassa a vezérlőpanel 230 V-os csatlakozójához (L-N figyelembevétele)
- 7-8 Csatlakoztassa a vezérlőpanel 24 V-os csatlakozójához
- 9-10 Csatlakoztassa az S szondát

Safe Home Kft. Kapuautomatizálási Nagykereskedés
2100 Gödöllő, Telkes Mária körút 8. Tel.: +36 1.264 2540
E-mail: safehome@safehome.eu Web: www.safehome.eu

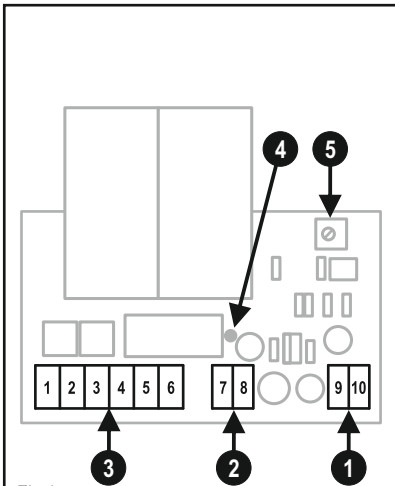

Fig.1

- 1 Csatlakozás a külső szondához. (S)
- 2 Tápcsatlakozás 24 Vac.
- 3 Motor csatlakozás és betáp 230 Vac.
- 4 A jelző termosztát beavatkozás L1 ledje.
- 5 A trimmer beállítása.

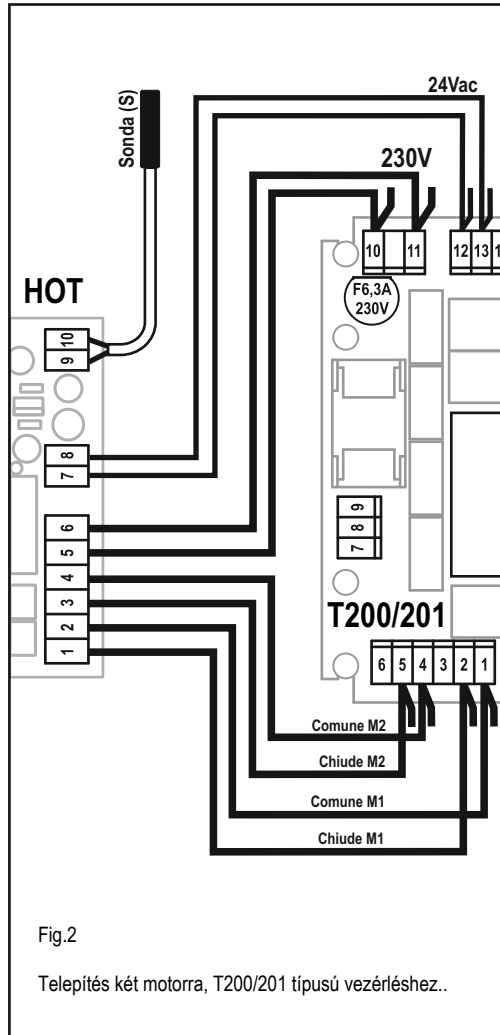

Fig.2

Telepítés két motorra, T200/201 típusú vezérléshez..

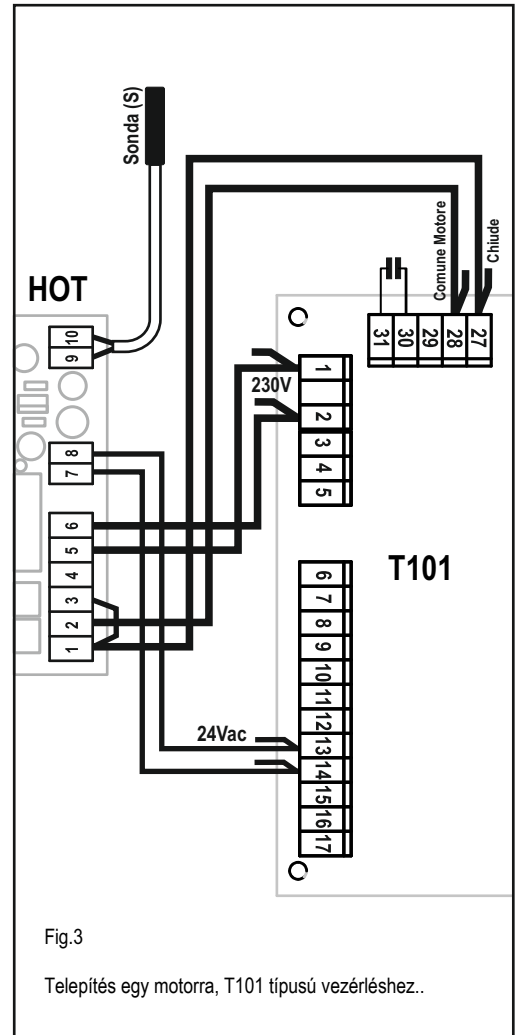

Fig.3

Telepítés egy motorra, T101 típusú vezérléshez..

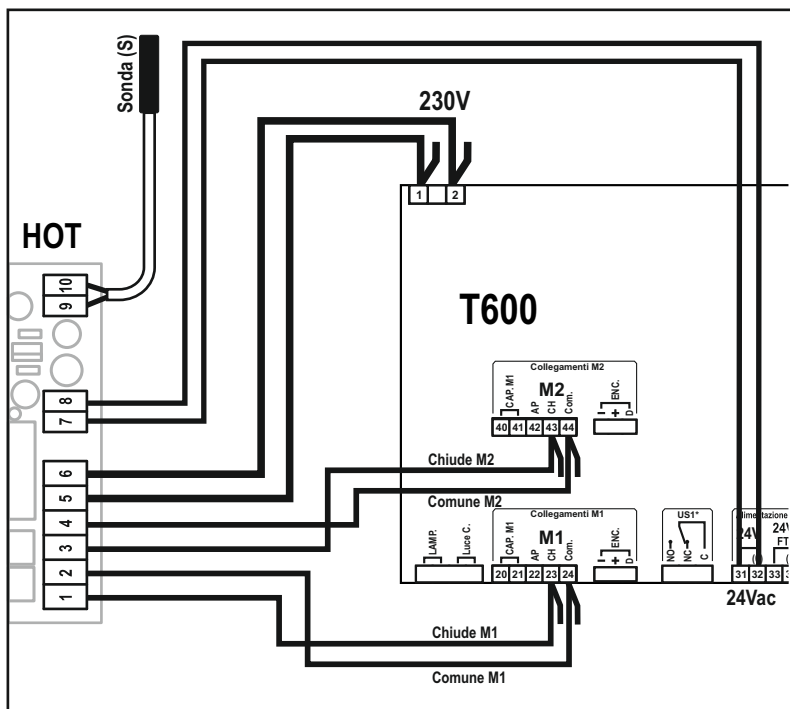

Fig.4

Telepítés két motorra, T600 típusú vezérléshez..

3.0 Telepítés

- Helyezze be a HOT melegítő vízálló dobozát nagyon közel a motorok vezérlőpaneléhez.
- Ügyeljen arra, hogy az **S** szondát legalább 10 cm-re kihúzza, ehhez csináljon egy kis lyukat a doboz aljára.

4.0 Végső ellenőrzés

- Helyezze áram alá a rendszert.
 - Permetezzen fagyasztó spray-t a szonda tetejére.
 - A relének el kell indulnia, és az L1 világít.
- Multiméterrel mérje meg a melegítő feszültségét az 1. és 2. vagy 3. és 4. csatlakozásokon, az értéknek 20 és 50 Vac között kell lennie (ez a motor típusától függ).
- Állítsa be a termosztát működési trimmerjét a kívánt külső hőmérsékletre.

5.0 Végső javaslatok

- A telepítést szakképzett személynek kell elvégeznie a hatályos szabványok és előírások betartásával.
- A berendezést minden hőforrástól és árvíznek kitett helytől távol kell elhelyezni.
- Az **S** szondának érintkezésben kell lennie a külső környezettel, de védeni kell az időjárás viszontagságaitól.
- A telepítés végén a doboznak meg kell őriznie az eredeti vízállósági és védelmi szintet.

A fenti utasítások figyelmen kívül hagyása veszélyeztetheti a berendezés megfelelő működését, valamint személyi sérülést okozhat.

A CARDIN s.p.a. cég nem vállal felelősséget a fenti feltételek be nem tartásából eredő meghibásodásokért és/vagy károkért.

Folyamatos termékfejlesztési politikája miatt, - legyen az esztétikai vagy funkcionális, - a CARDIN s.p.a. fenntartja a jogot a műszaki adatok előzetes értesítés nélküli megváltoztatására.