

Garázsajtó nyitó - C sín és T sín

Telepítési útmutató és használati utasítás

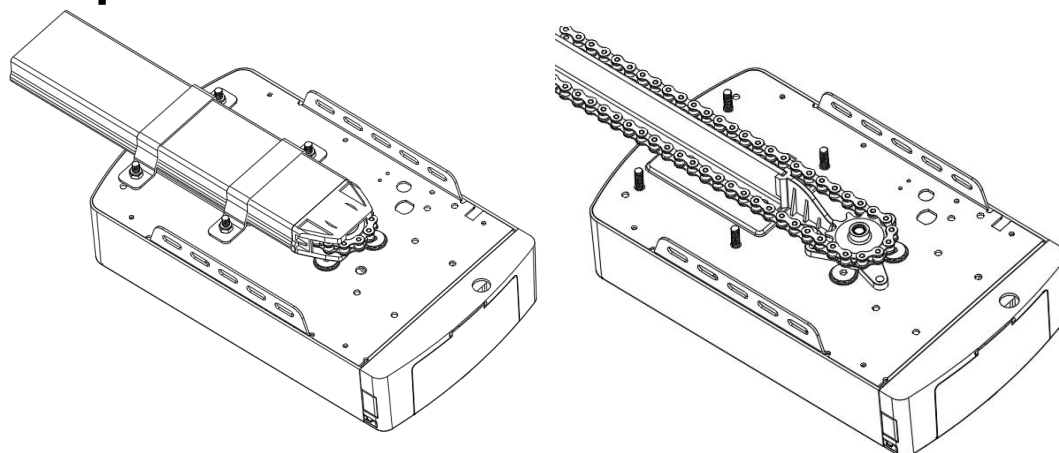

FS 600

600N

FS 600-Speed

600N

FS 1000

1000N

FS1000-Speed

1000N

FS 1200

1200N

S/N

FIGYELEM

Kérjük, figyelmesen olvassa el a kézikönyvet a telepítés és használat előtt.

Az új ajtónyitó beszerelését műszakilag képzett vagy engedéllyel rendelkező személynek kell elvégeznie.

Az ajtónyító felszerelésének vagy javításának megkísérlése megfelelő műszaki képesítés nélkül súlyos személyi sérülést, halált és/vagy anyagi károkat okozhat.

TARTALOM

Fontos biztonsági ajánlások.....	1
Fontos biztonsági előírás gombemhez.....	2
Termékleírás és jellemzők.....	3-4
Telepítés előtti ajánlások.....	5
Telepítés (fali és ajtókonzol).....	6
Telepítés (acél C-sín).....	6-7
Telepítés (acél C-sín szelvény).....	7-8
Akkumulátor beszerelés a C-sínes meghajtáshoz (opcionális).....	9
C-sínes meghajtó kézi kioldás.....	10
Meghajtó burkolatának szétszerelése.....	10
Telepítés (acél T-sín).....	11
Telepítés (szelvényes acél T-sín szerelvény).....	12-16
Akkumulátor beszerelés a C-sínes meghajtóhoz (opcionális).....	17
Kézi kioldás a T-sínes meghajtóhoz.....	17
A T-sín és C-sín megcserélése.....	18
Alapvető vezérlési gombok.....	19
Programozási utasítások.....	20-29
A motor irányváltási funkciójának programozása.....	30
Bemenetek és alkalmazások.....	31-32
Karbantartás.....	32
Műszaki adatok.....	33-34
Alkatrész lista a C-sín meghajtáshoz.....	35
Alkatrész lista a T-sín meghajtáshoz.....	36
Általános hibák és megoldások.....	37-38

FONTOS BIZTONSÁGI AJÁNLÁSOK

AZ ALÁBBI BIZTONSÁGI AJÁNLÁSOK MEGSZEGÉSE SÚLYOS SZEMÉLYI SÉRÜLÉST, HALÁLT ÉS/VAGY TÁRGYI KÁROKAT OKOZHAT.

- KÉRJÜK, OLVASSA EL FIGYELMESEN, ÉS TARTSON BE MINDEN BIZTONSÁGI ÉS TELEPÍTÉSI AJÁNLÁST.**
 - A nyitót úgy tervezték és gyártották, hogy megfeleljen a helyi előírásoknak. A telepítőnek ismernie kell a nyitó felszerelésére vonatkozó helyi előírásokat.
 - Szakképzetlen személyzet, vagy olyan személy, aki nem ismeri az automata kapukra és egyéb ajtókra vonatkozó munkaegészségügyi és biztonsági előírásokat, semmilyen körülmények között nem végezhet beszerelést vagy telepítést.
 - Személyek, akik a vonatkozó biztonsági előírás betartása nélkül telepítik vagy szervizelik a berendezést, felelősek minden olyan kárért, sérülésért, költségért, vagy bármilyen követelésért, amit másik személy szenvedett el a rendszer nem megfelelő telepítése miatt, akár közvetlenül, akár közvetve.
 - A további biztonság érdekében erősen javasoljuk a fotocella beépítését. Bár a nyitó tartalmaz egy nyomásérzékelő rendszert, a fotocella hozzáadása nagymértékben növeli az automata garázsajtó működési biztonságát, és további nyugalmat biztosít.
 - Győződjön meg arról, hogy a garázsajtó teljesen nyitva van és álló helyzetben van, mielőtt be- vagy kihajtja a garázsba.
 - Indulás előtt győződjön meg arról, hogy a garázsajtó teljesen be van csukva és álló helyzetben van.
 - Mindig tartsa távol kezét és bő ruházatát a mozgatótól és a garázsajtótól.
 - A Biztonsági Akadályozó Rendszert úgy tervezték, hogy csak ÁLLÓ tárgyakon működjön. Súlyos személyi sérülés, halál és/vagy anyagi kár következhet be, ha a garázsajtó mozgó tárggyal érintkezik.
 - A készüléket nem használhatják csökkent fizikai, érzékszervi vagy mentális képességekkel rendelkező személyek (beleértve a gyermekeket is), vagy akiknek nincs tapasztalatuk és tudásuk, kivéve, ha a készülék használatáért felelős személy felügyeli őket. A gyermekeket felügyelni kell, hogy ne játsszanak a készülékkel.
-  Az elektromos hulladékokat nem szabad a háztartási hulladékkal együtt kidobni. Kérjük, hasznosítsa újra, ahol vannak ilyen létesítmények. Az újrahasznosítással kapcsolatos tanácsokért forduljon a helyi hatósághoz vagy a viszonteladóhoz.
- Ha a tápkábel megsérült, a veszély elkerülése érdekében a gyártónak, annak szervizképviselőjének vagy hasonlóan képzett személynek ki kell cserélnie.
 - **FIGYELMEZTETÉS!** Fontos biztonsági utasítások: személyek biztonsága érdekében fontos minden utasítás betartása. Őrizze meg ezeket az utasításokat.
 - Ne engedje, hogy gyerekek játsszanak az ajtóvezérlőkkel. A távirányítót tartsa távol a gyerekektől.
 - Ügyeljen a mozgó ajtóra, és tartsa távol az embereket, amíg az ajtó teljesen ki nem nyílik vagy be nem csukódik.
 - Legyen óvatos a kézi kioldó működtetésekor, mert a nyitott ajtó gyorsan leeshet, ha gyengék vagy törtek a rugók, illetve egyensúlyhiány miatt.
 - Gyakran ellenőrizze a telepítést, különösen a kábeleket, rugókat és rögzítéseket kopás, sérülés vagy kiegyensúlyozatlanság jeleit keresve. Ne használja, ha javításra vagy beállításra van szükség, mert a telepítés hibája vagy a nem megfelelően kiegyensúlyozott ajtó sérülést okozhat.
 - Minden hónapban ellenőrizze, hogy a hajtás megfordul-e, amikor az ajtó hozzáér egy 50 mm magas, a padlón elhelyezett tárgyhoz. Szükség esetén állítsa be, és ellenőrizze újra, mert a helytelen beállítás veszélyt jelenthet a becsípődés elleni védelmi rendszerrel rendelkező hajtásoknál.
 - A kézi kioldó használatának részletei.
 - Információk az ajtó és a meghajtás beállításáról.
 - Tisztításkor vagy egyéb karbantartási munkáknál húzza ki a tápfeszültséget.
 - A telepítési útmutatónak tartalmaznia kell a hajtás és a hozzá tartozó alkatrészek beszerelésének részleteit.

FONTOS BIZTONSÁGI TUDNIVALÓK A GOMBELEMEKRŐL

1. FIGYELEM



FIGYELEM!



EZ A TERMÉK EGY GOMBELEMET TARTALMAZ

2. Az elem veszélyes, ezért gyermekektől elzárva kell tartani.

Az akkumulátor lenyelése 2 órán belül súlyos vagy halálos sérüléseket okozhat.

Ha gyanítja, hogy az elemet lenyelték, KERESSEN AZONNAL orvosi ellátást!

3. Adó elem csere

3.1 Távolítsa el a rögzítőcsavarokat a kézi adó alján.

3.2 Szedje két felé a távadó burkolatát, és cserélje ki az elemet egy azonos típusúra.

3.3 Ellenőrizze, hogy a piros színű jelzőlámpa kigyullad-e, amikor megnyomja valamelyik távadó gombját, majd helyezze vissza a rögzítőcsavarokat.

4. Vezeték nélküli fali kapcsoló elem csere

4.1 Egy egyenes csavarhúzóval távolítsa el a fedőlemezt, miközben az egység még mindig a falra van rögzítve.

4.2 Használjon kis csillagfejű csavarhúzót, és távolítsa el a 4 tartó csavart.

4.3 Cserélje ki az elemet egy azonos típusúra.

TERMÉKLEÍRÁS ÉS TULAJDONSÁGOK

1. Az akadályérzékelő erejének beállítása

A minimális erő kijelzése „1” és felfelé állítható. Az „5” kijelzés a maximális erőt jelenti.

2. Menetsebesség beállítása

A kijelzőn megjelenő „8” a menetsebesség 80%-át jelenti. Az „A” kijelzés a 160 mm/s vagy 200 mm/s teljes sebességet jelenti.

3. Visszanyitási magasság állítás

A „0” a kijelzőn azt jelenti, hogy az ajtó teljesen visszanyit. Az „1-9” kijelzés azt jelenti, hogy az ajtó a teljes út visszanyitásának egytizede, kilencetizede stb.

4. Részleges nyitás/magasság

A kijelzőn megjelenő „0” azt jelenti, hogy nincs részleges nyitási funkció. Az „1~C” jelzés azt jelenti, hogy a teljes út különböző részein lehet beállítani a nyitott helyzetet.

5. Az adó gomb felismerés funkció

A „0” a kijelzőn azt jelenti, hogy a gomb felismerési funkció inaktív.

Az „1” kijelzés azt jelenti, hogy a gomb felismerési funkció aktív.

6. Lágy fékezési távolság beállítása

A kijelzőn megjelenő „A” a lágy féktávolság üzemmód kiválasztását jelenti. Nyomja meg az **UP/DOWN (FEL/LE)** gombot a lágy féktávolság kiválasztásához, az "1-3" szint közül választhat. A kezdeti alapérték a "2", ami azt jelenti, hogy a lágy féktávolság közepes.

7. Karbantartás riasztó

Ha a „t” jelenik meg a kijelzőn és a led 10-szer gyorsan felvillan, azt jelenti, hogy a garázskapu és a motor teljes karbantartást igényel.

8. Automatikus biztonsági hátramenet

Az automatikus leállítást / automatikus hátramenetet az áramköri lapok szoftvere vezérli. Körültekintően védje gyermekeit, háziállatait vagy egyéb árukat.

9. Lágy indítás / Lágy leállítás

Az egyes ciklusok elején és végén történő lágy futás csökkenti az ajtóra és a motorra nehezedő feszültséget a hosszabb élettartam érdekében, és csendesebb működést tesz lehetővé.

10. Automatikus bezárás

Az automatikus bezárás biztosítja a nyugalmat, és biztonságban tartja házákat azáltal, hogy automatikusan becsukja az ajtót, amikor be- vagy kilép a garázsból.

11. Öntanuló nyitási és zárási akadályérzékelő erő

Az akadályérzékelő erő nyomatéka az ajtó mozgásának különböző szakaszaiban a beállítás során tanulható meg, és folyamatosan újrakalibrál. A nyitóerő automatikusan be lesz állítva a megfelelő tartományra.

13. Elektronikus végállás, egyszerű beállítás

Csak a határérték beállítását kell elvégezni a vezérlőpanelen, ez egy egyszerű és gyors folyamat bárki számára.

TERMÉKLEÍRÁS ÉS TULAJDONSÁGOK

13. Rendelkezésre álló terminálok fotcellákhoz, extra vevőegységekhez, vezetékes vagy vezeték nélküli fali kapcsolókhoz, figyelmeztető lámpákhoz és ajtó védő eszközhöz.

14. Energiatakarékosság - L.E.D világítás

9 perces L.E.D. világítási késleltetés, minden ciklusnál bekapcsol, hogy megvilágítsa sötét garázsát.

15. Akkumulátoros működtetés rendelkezésre áll

A nyitó tápellátását akkumulátorral lehet ellátni, ha otthonában áramkimaradás történik.

16. Önzáró hajtóműves motorok

A hajtóműves motorok önzáróak, és kioldórendszerrel vannak ellátva.

17. Kézi kioldás

Ne aggódjon az áramkimaradás miatt, a kézi kioldó rendszer megoldást jelent az ajtó bármikori működtetésére.

18. Adó technológia

Ugró kódos technológia ($7,38 \times 10^{19}$ kombináció), 433,92 MHz vagy 868,35 MHz frekvencia, 4 csatornás kialakítás biztosítja, hogy 4 különböző kaput vezérelhessen egyetlen adóval.

19. Beszerelés

A mennyezet és az ajtóút legmagasabb pontja között mindössze 30 mm-re van szükség, így a nyitó süllyesztve szerelhető alacsony belmagasságú alkalmazásokhoz.

20. Fém fenéklemez, erősebb, és biztonságos.

21. UP / DOWN (Fel / Le) mozgató kezelőgombok

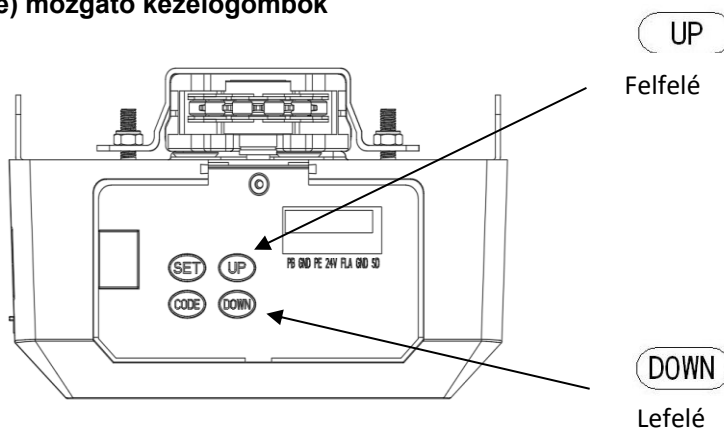

TELEPÍTÉS ELŐTTI AJÁNLÁSOK

1. A garázkapunak kézzel és különösebb erőfeszítés nélkül felemelhetőnek és becsukhatónak kell lennie. A jól kiegyensúlyozott és rugózott ajtó kritikus a megfelelő felszereléshez.
2. A garázkapu nyitó nem tudja kompenzálni a rosszul felszerelt garázkaput, és nem használható „nehezen nyitható” ajtók mozgatására.
3. Ha az egységet meglévő ajtóra szerelik fel, győződjön meg arról, hogy a meglévő zárszerkezetek el vannak távolítva, vagy a garancia érvényét veszti.
4. Egy konnektor aljzatot kell felszerelni annak közelében, ahol a nyitót telepítik.
5. A lánchajtó sín alja és a garázkapu legmagasabb pontja között legalább 30 mm-es résnek kell lennie. (lásd az 1. ábrát.)

Fontos megjegyzés: Ami a további biztonsági szabályokat illeti, erősen javasoljuk a fotocella felszerelését.

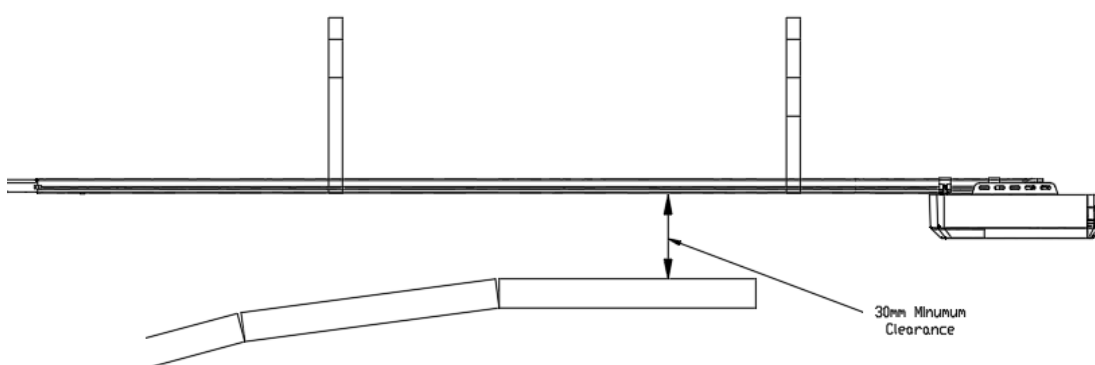

1.ábra

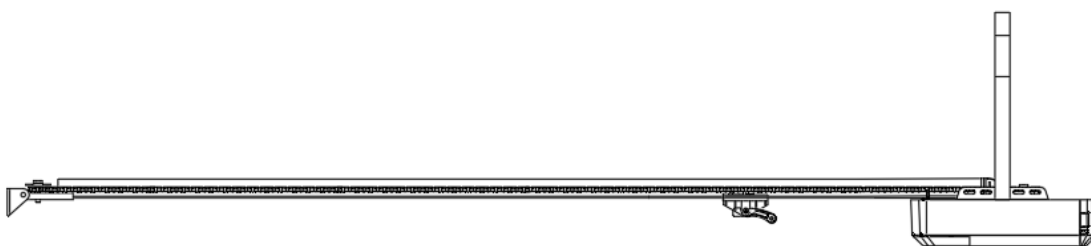

TELEPÍTÉSI ÚTMUTATÓ

Rögzítse a fali tartót és az ajtó konzolt (2 ábra)

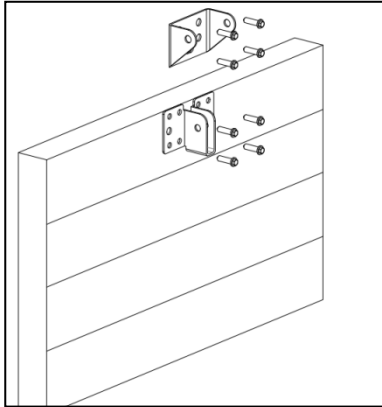

2. ábra

Fali konzol - Csukja be a garázsajtót és mérje meg a garázskapu szélességét felül, és jelölje meg a közepét. Szerelje fel a fali konzolt 2-15 cm-rel az ajtó föléa belső falon. (a telepítési helytől függően).

Ajtó konzol – Rögzítse az ajtó konzolt az ajtó szerkezetébe a lehető legközelebb a felső élhez.

Telepítés (acél C-sín)

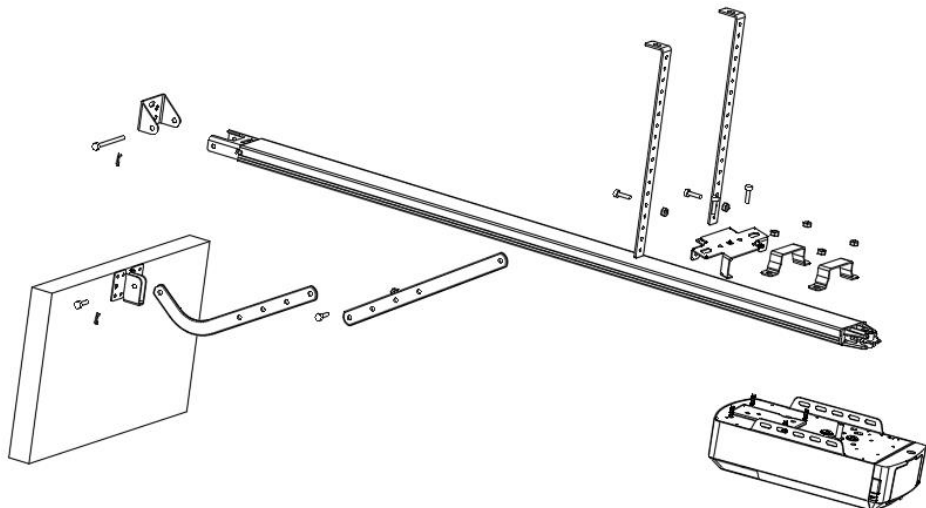

3. ábra

1. LÉPÉS (3. ábra)

Rögzítse a nyitófejet az acélsínhez. Szerelje össze a 2 „U” tartó konzolt a mellékelt 6 mm-es anyákkal.

2. LÉPÉS (3. ábra)

Helyezze az acélsínt és a nyitófejet középen a garázspadlóra, úgy, hogy a nyitó fej legyen az ajtótól távol. Emelje fel a sín elejét az ajtókonzolig. Helyezze be a forgócsapot, és rögzítse a mellékelt csapszeggel.

3. LÉPÉS (3. ábra, 4. ábra)

Emelje meg és támassza meg a nyitófejet (létrával), hogy középen és vízszintesen legyen elhelyezve. Rögzítse a nyitót és a sín pályát a mennyezetre az A és B vaskonzollal.

FIGYELEM: Ne engedjen gyerekeket az ajtóhoz, motorhoz vagy a létrához, a figyelmeztetés figyelmen kívül hagyása súlyos sérülést és/vagy károkat okozhat.

4. LÉPÉS (3. ábra, 5. ábra)

Csatlakoztassa az egyenes kart a csavarral a hajlított karhoz. Helyezze el és rögzítse a karokat az ajtó felső széléhez a mellékelt csavar segítségével.

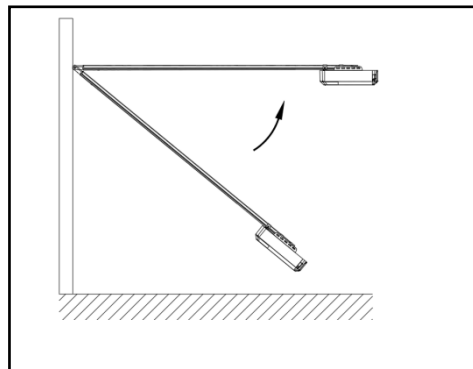

4. ábra

5. LÉPÉS

Emelje fel a garázsajtót, amíg a kocsi be nem kattann a hajtóláncba/szjiba.

Most készen áll a motor programozásra.

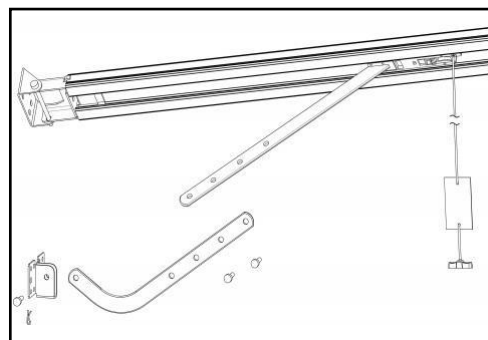

5. ábra

Szekcionált acél C-sín szerelvény

2 részes acél sín

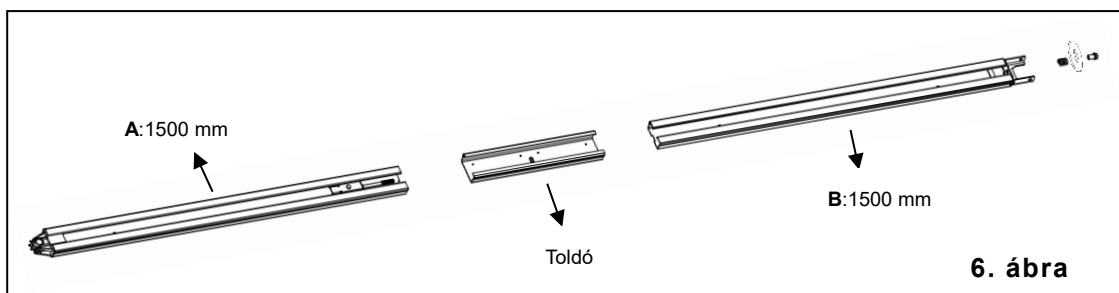

3 részes acél sín

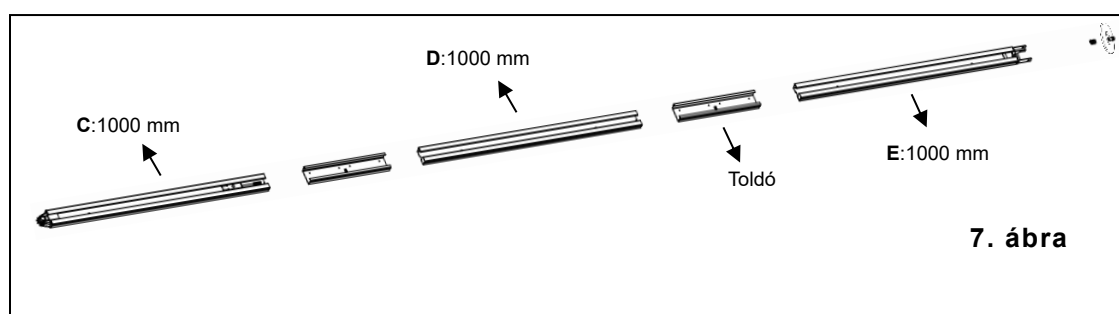

1. **2 részes acél sín:**

A 6. ábra szerint csúsztassa be az A- és B-sínt a toldóba.

3 részes acél sín:

A 7. ábra szerint csúsztassa a C, D és E-sínt a toldókba.

2. Vágja el a műanyag szálát; húzza a csavarrudat a belső láncsal együtt a sín végéig (8. ábra)

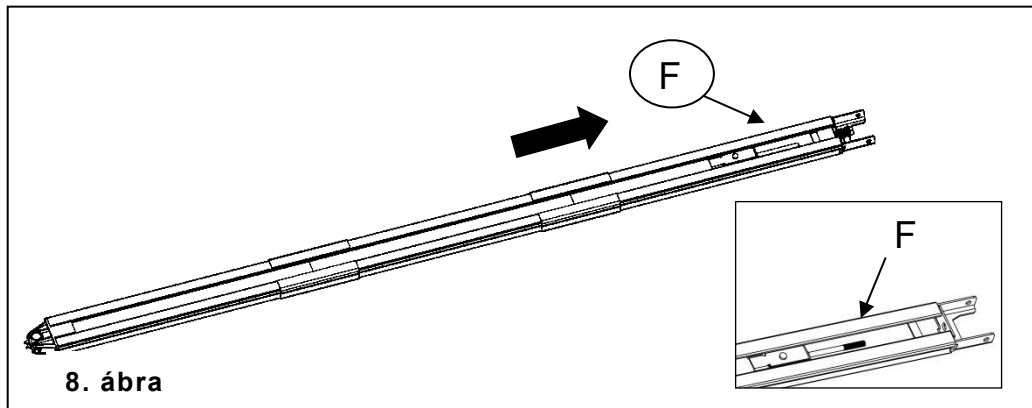

3. A 9. ábra szerint oldja ki az anyát és a rugót.

4. Húzza meg az anyát a megfelelő pozícióban a 10. ábrán látható módon, vágja le a műanyag szalagot, vágja el a műanyag menetet a lánckeréken, a sín összeszerelése kész.

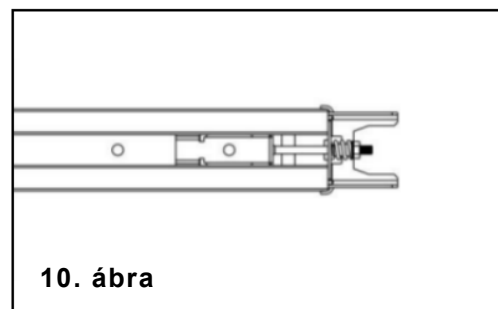
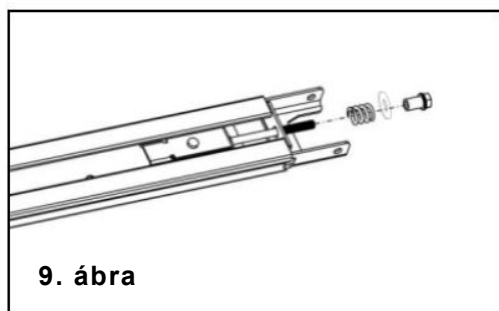

Akkumulátor beszerelése a C-Sínes mozgatóhoz (opcionális)

1. lehetőség – felül rögzített (CSAK ólom-savas akkumulátorhoz)

1. LÉPÉS

Szerelje össze az akkumulátort és az akkumulátortartót a képen látható módon, rögzítse a mellékelt csavarokkal.

2. LÉPÉS

Csatlakoztassa az akkumulátort a motorhoz.

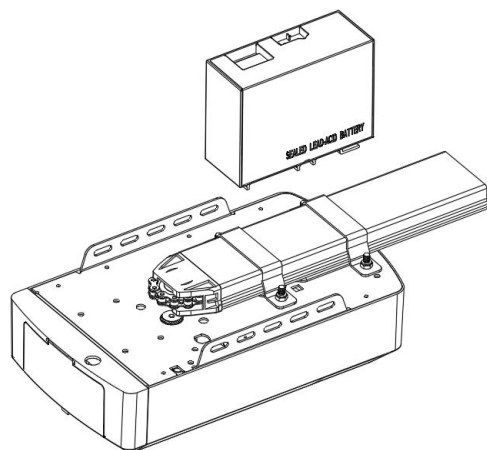

1. LÉPÉS

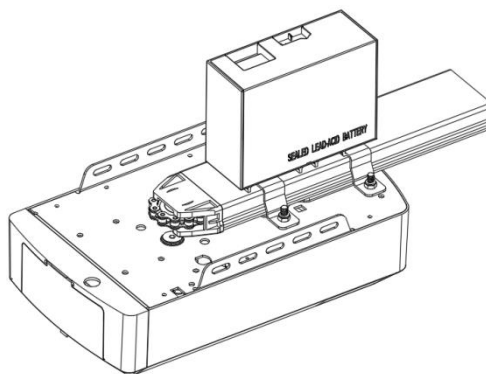

2. LÉPÉS

2. lehetőség – oldalsó rögzítés (ólom-savas és lítium akkumulátorhoz)

1. LÉPÉS (11. ábra)

Szerelje fel az akkumulátort a motor oldalára a képen látható módon, rögzítse a mellékelt csavarokkal.

2. LÉPÉS (12. ábra)

Csatlakoztassa az akkumulátort a motorhoz .

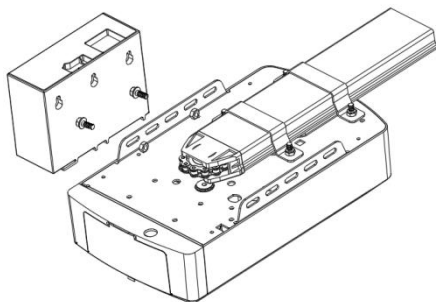

11. ábra

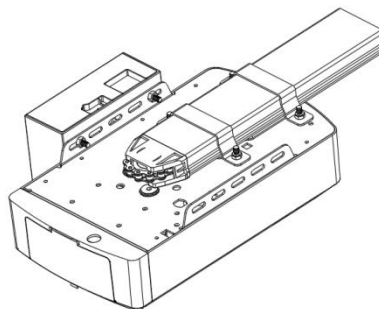

12. ábra

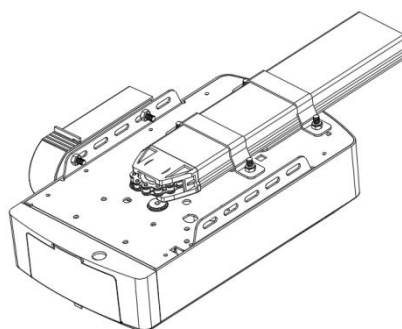
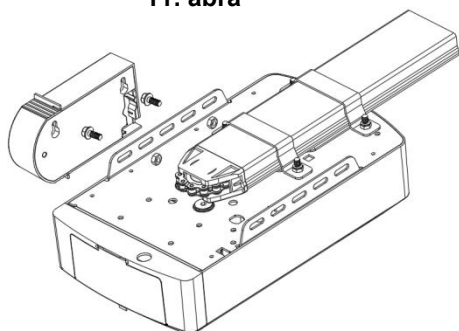

MANUÁLIS KIOLDÁS A C-SÍNES NYITÓHOZ.

A nyitó egy kézi kioldó zsinórral van felszerelve, ami kiengedi a kocsi, lehetővé téve az ajtó kézzel való mozgatását (13. ábra). Húzza meg a fogantyút a kocsi kioldásához. Az ajtó visszakapcsolásához egyszerűen futtassa a motort automata üzemmódban, vagy mozgassa az ajtót kézzel, amíg a kocsi bele nem kattán a láncba.

Egyes helyzetekben, ha nincs gyalogos ajtó, javasolt egy külső kioldó szerkezetet felszerelni (14. ábra).

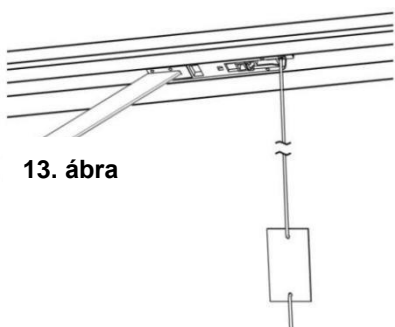

13. ábra

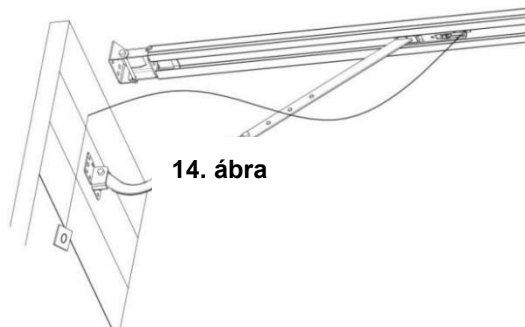

14. ábra

A MOTOR BURKOLATÁNAK SZÉTSZEDÉSE

Szerelje le a fő fedelet

1. LÉPÉS: Nyissa ki az oldalsó ajtót, csavarja ki a csavart

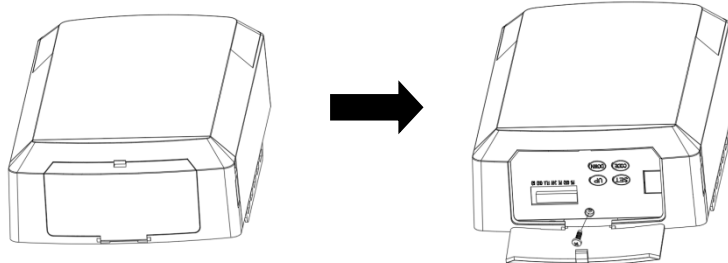

2. LÉPÉS: Nyomja meg az oldalsó gombot a kioldásához

3. LÉPÉS: Kioldás után hajtsa ki a panelt

4. LÉPÉS: Végül távolítsa el a vezérlő panelt

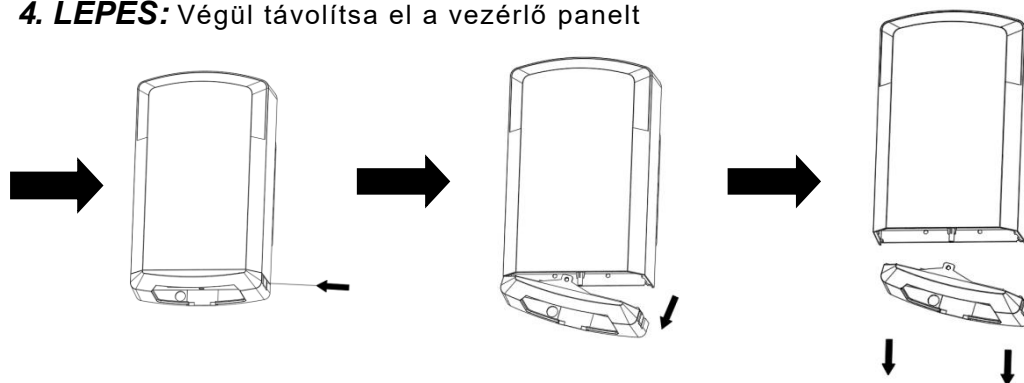

Beszereles (acél T-sín)

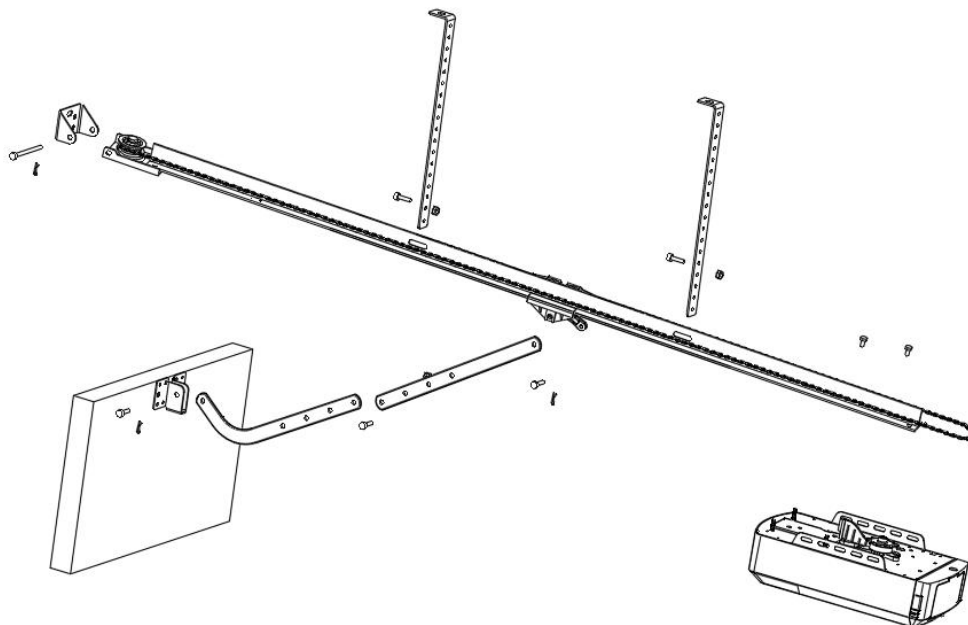

15. ábra

1. LÉPÉS (15. ábra)

Rögzítse a nyitófejet az acél T-sínhez.

2. LÉPÉS (15. ábra)

Helyezze az acél sínt és a nyitófejet a garázspadlóra, úgy, hogy a nyitó fej legyen az ajtótól távol. Emelje fel a sín elejét az ajtókonzolig. Helyezze be a forgócsapot, és rögzítse a mellékelt csapszeggel.

STEP3 (Fig.15, Fig.16)

Emelje meg és támassza meg a nyitófejet (létrával), hogy középen és vízszintesen legyen elhelyezve. Rögzítse a nyitót és a sínt a mennyezetre a 2 tartókonzollal.

FIGYELEM: Ne engedjen gyerekeket az ajtóhoz, motorhoz vagy a létrához, súlyos sérüléseket és/vagy károkat okozhat, ha nem tartják be ezt a figyelmeztetést.

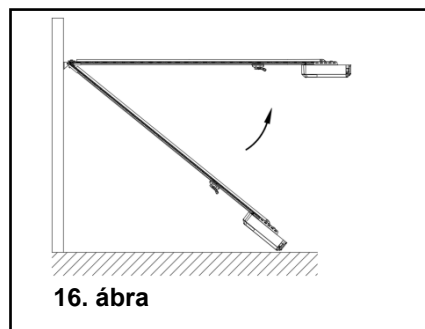

16. ábra

4. LÉPÉS (15. ábra, 17. ábra)

Csatlakoztassa az egyenes kart a csavarral a hajlított karhoz. Helyezze el és rögzítse a karokat az ajtó felső széléhez a mellékelt csavar segítségével.

5. LÉPÉS

Emelje fel a garázskaput, amíg a kocsí be nem kattan a hajtóláncba. Ezután készen áll a programozására.

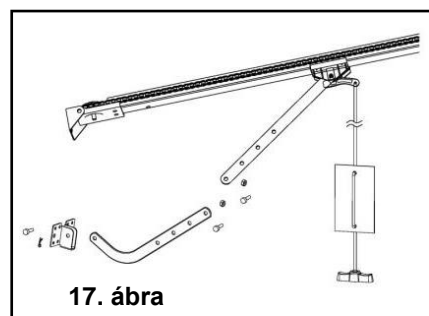

17. ábra

Szekcionált acél T-sín szerelvény

1. LÉPÉS: Csatlakoztassa a T-sín szakaszokat

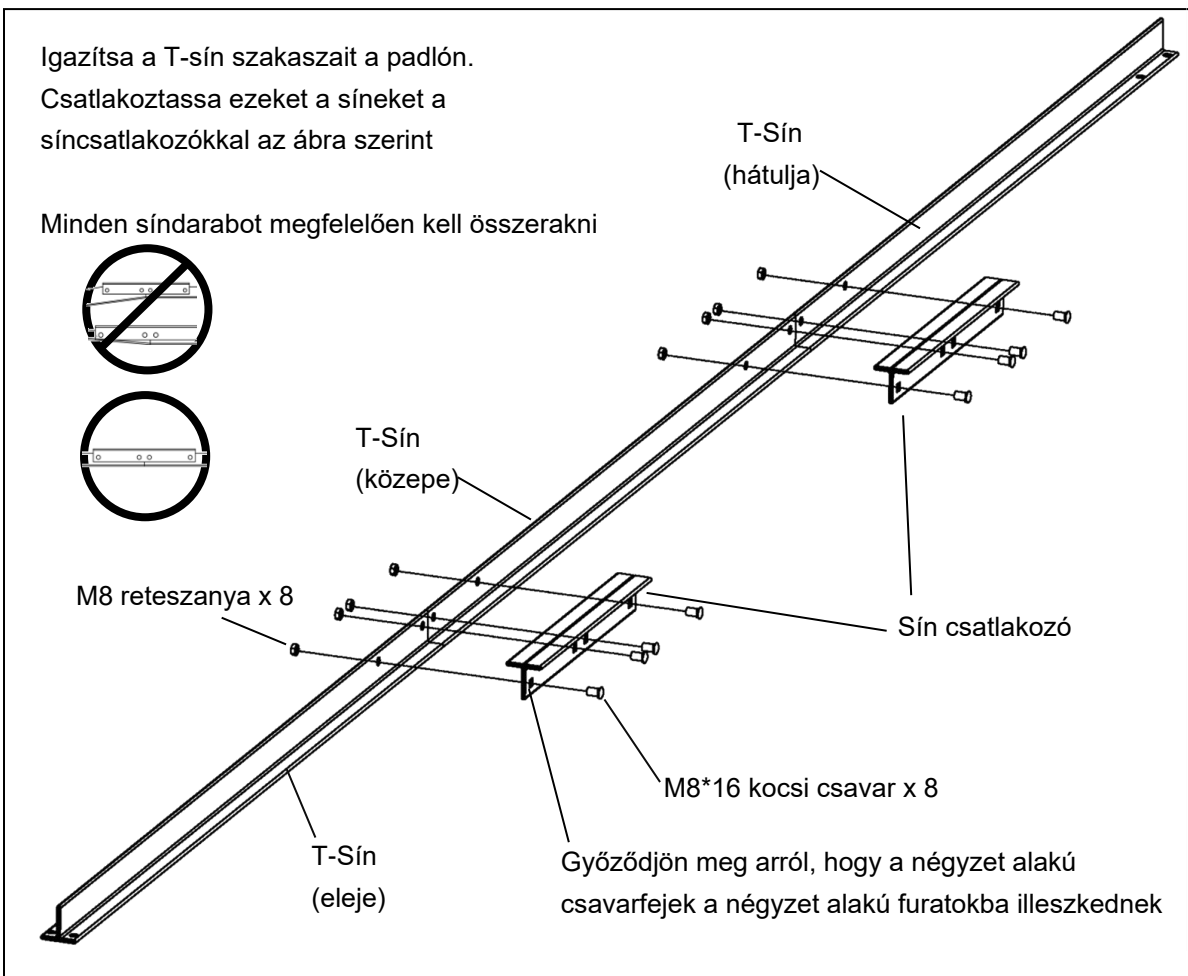

2. LÉPÉS: Rögzítse a szíjtárcsa-tartót

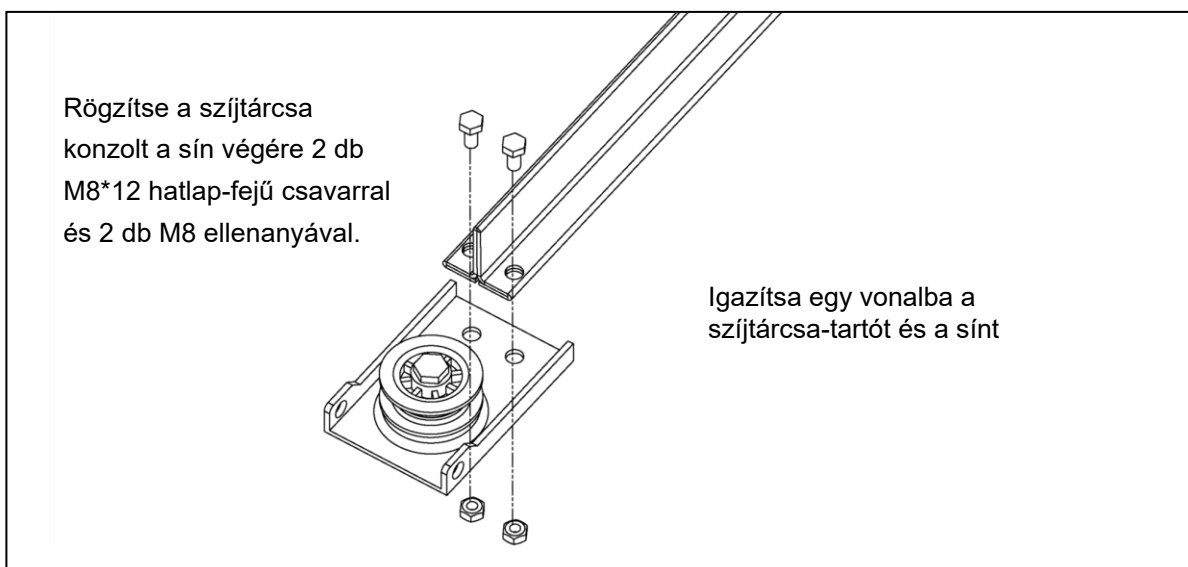

3. LÉPÉS: Telepítse a kocsit

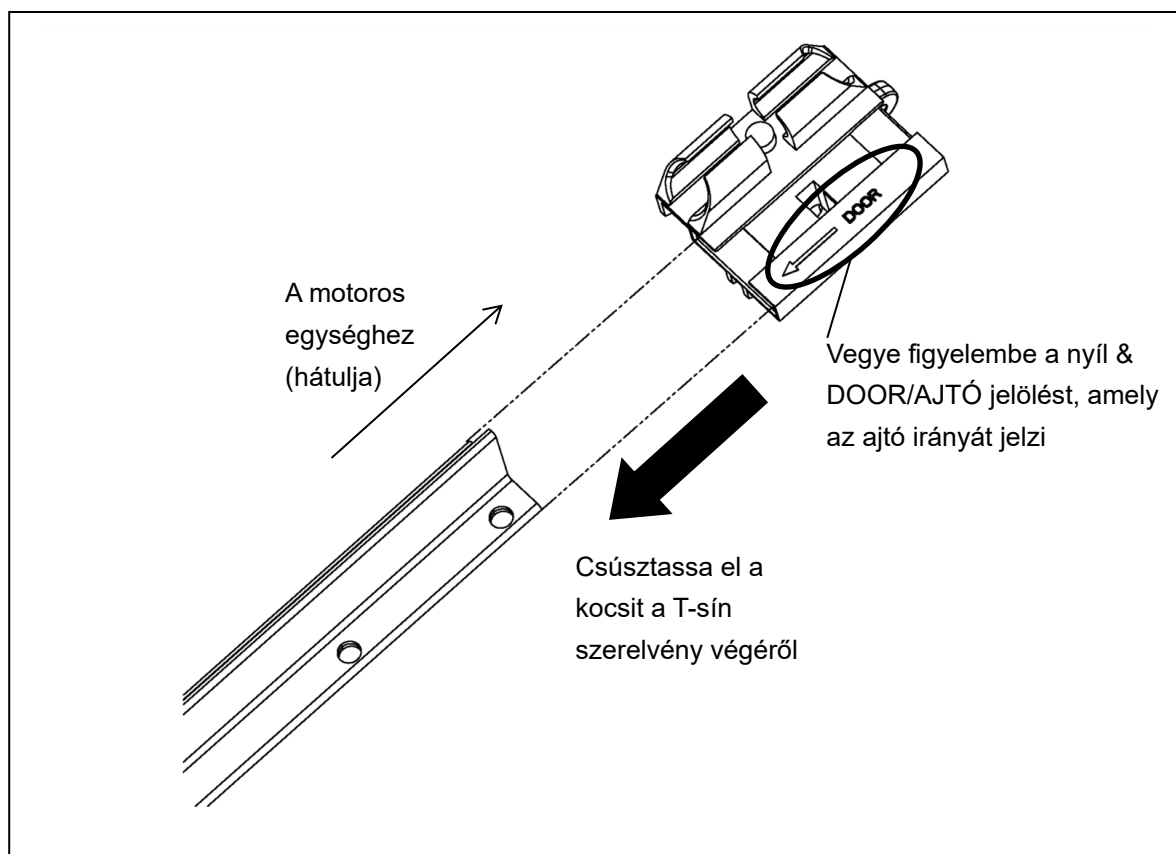

4. LÉPÉS: Rögzítse a T-sínt a motorhoz

Emelje fel a sín szíjtárcsa végét, hogy a sín megfelelően ülhessen a motoregységen. Rögzítse a sínt a motoregységhez 2 db M8*12 önzáró csavar meghúzásával.

FIGYELEM

Csak az adott csavarokat használja a T-sín motorhoz rögzítéséhez. Minden más csavar súlyosan károsíthatja a motort.

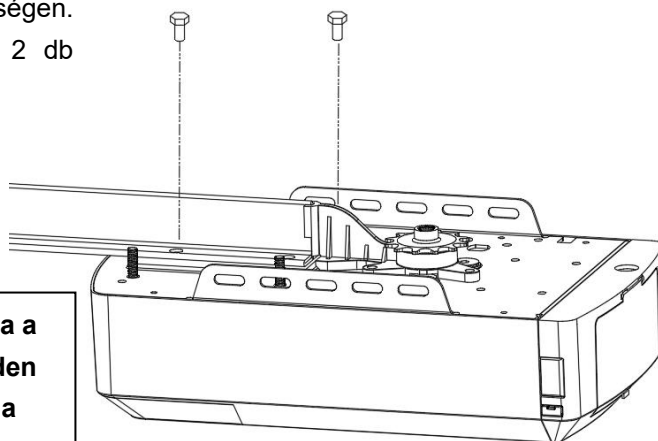

5. LÉPÉS: Készítse elő a láncot

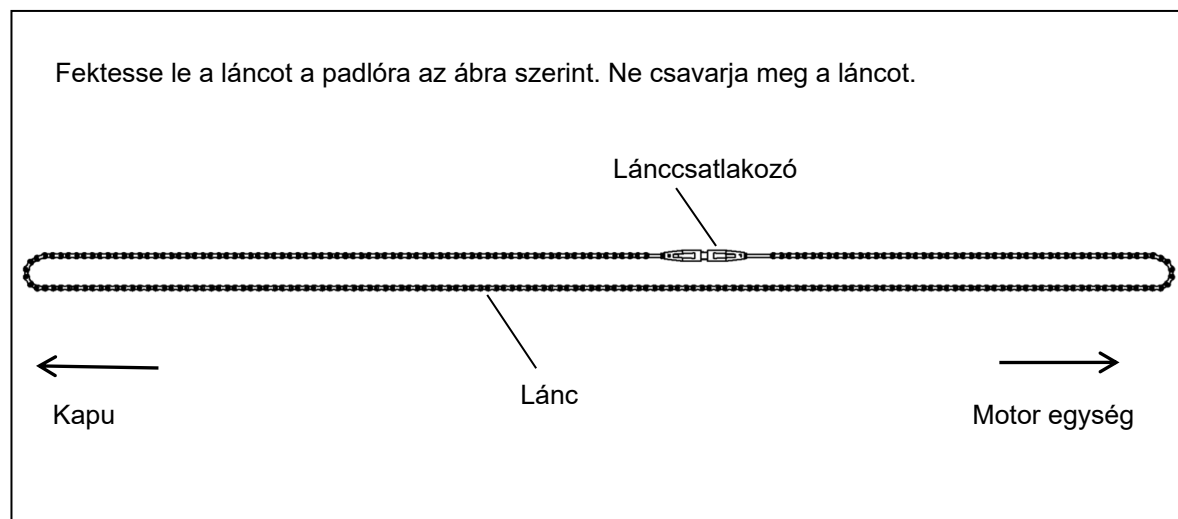

6. LÉPÉS: Igazítsa a láncot a fogaskerékre

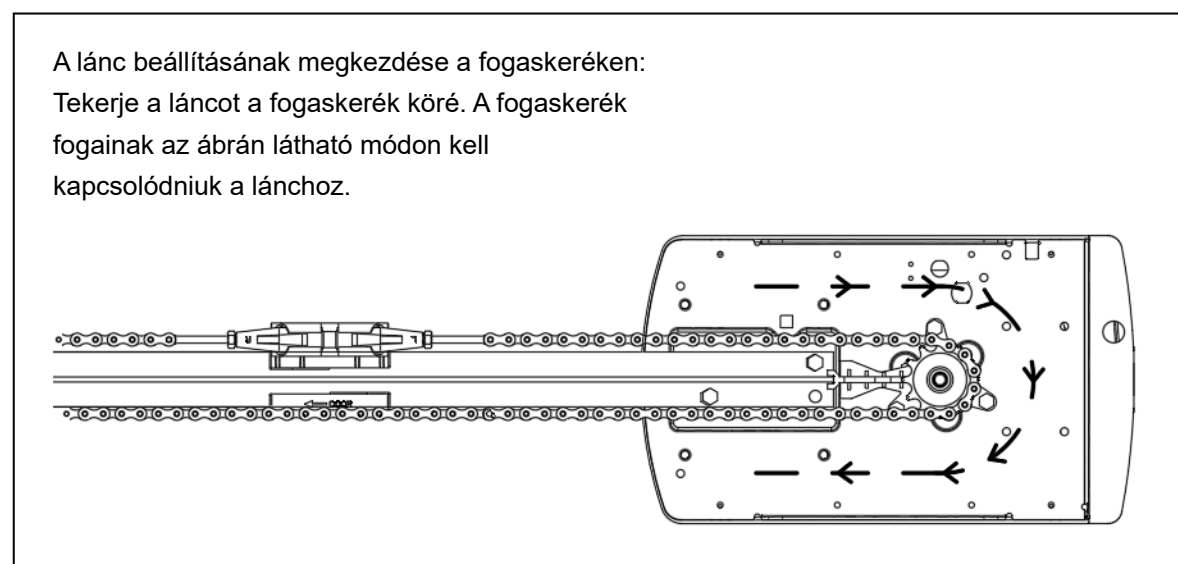

7. LÉPÉS: Igazítsa a láncot a tárcsáraárcsára

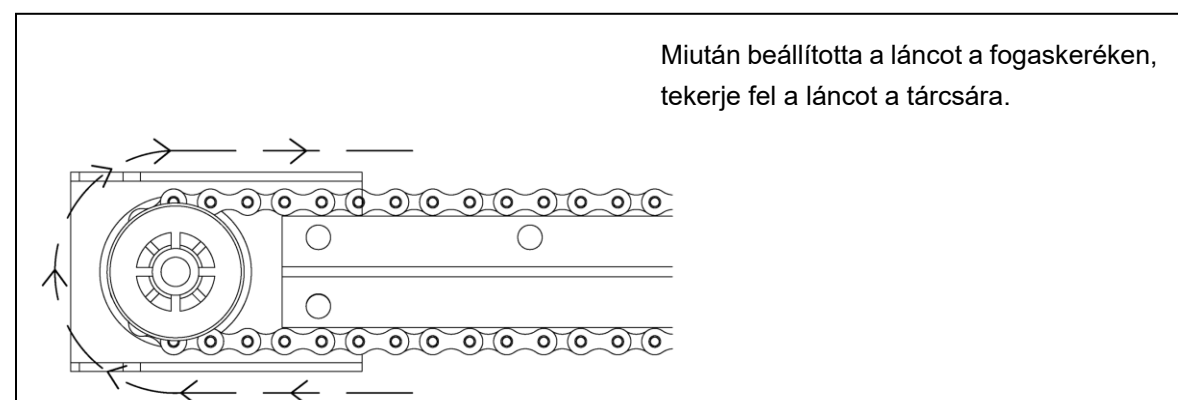

8. LÉPÉS: Húzza meg a láncot

A lánc megcsavarásának elkerülése érdekében használjon fogót a lánc megtartásához, miközben meghúzza a lánccsatlakozót. egy lapos csavarhúzóval.

Húzza meg vagy lazítsa meg a láncot

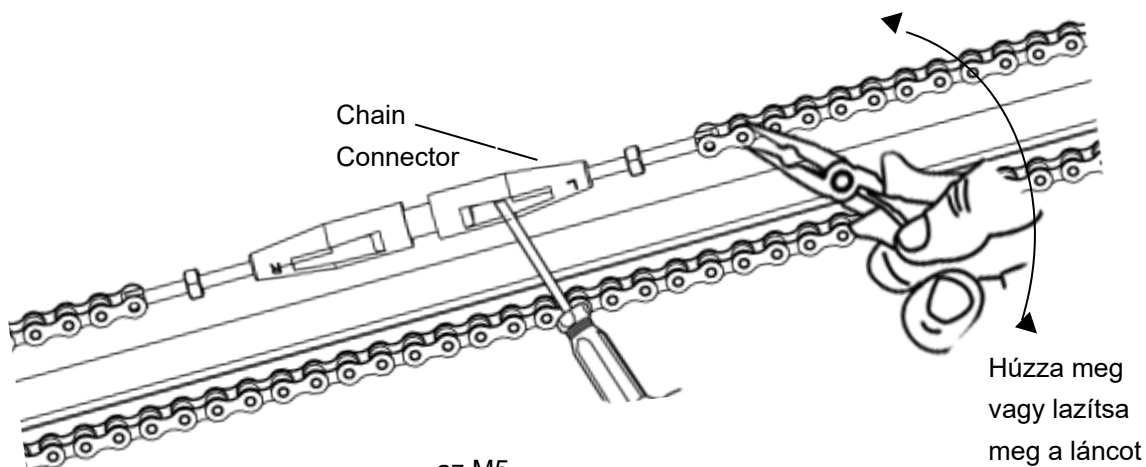

az M5 ellenanyákat húzza meg vagy lazítsa meg

Végül húzza meg a 2 M5 ellenanyát, ha elérte a kívánt feszességet.

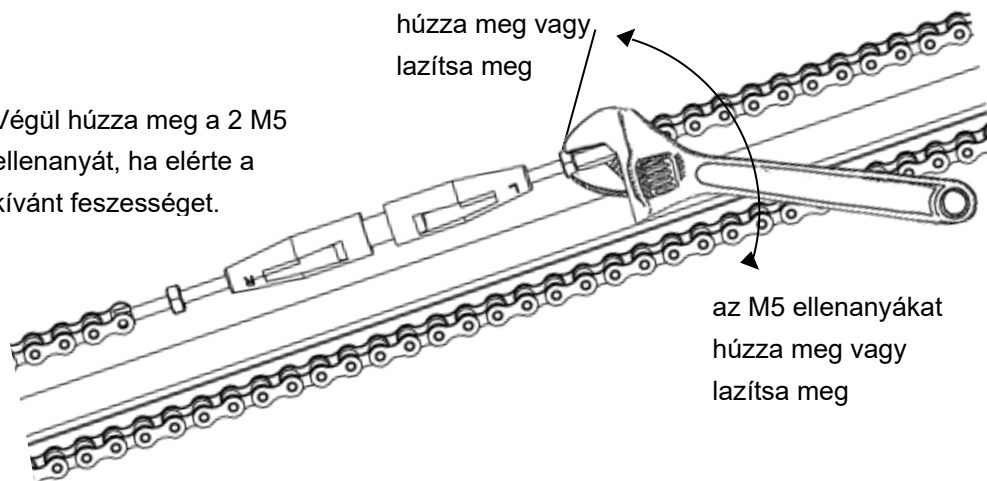

az M5 ellenanyákat húzza meg vagy lazítsa meg

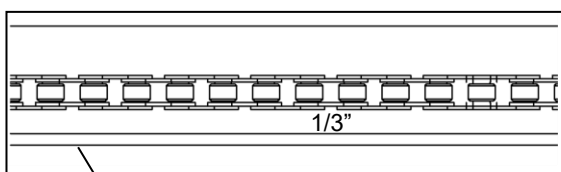

A sín alapja

Húzza meg a lánc feszességét addig, amíg a lánc kb. 0.8 mm-el a T-sín alapja felett van.

9. LÉPÉS: Helyezze be a kocsit a lánc csatlakozóba

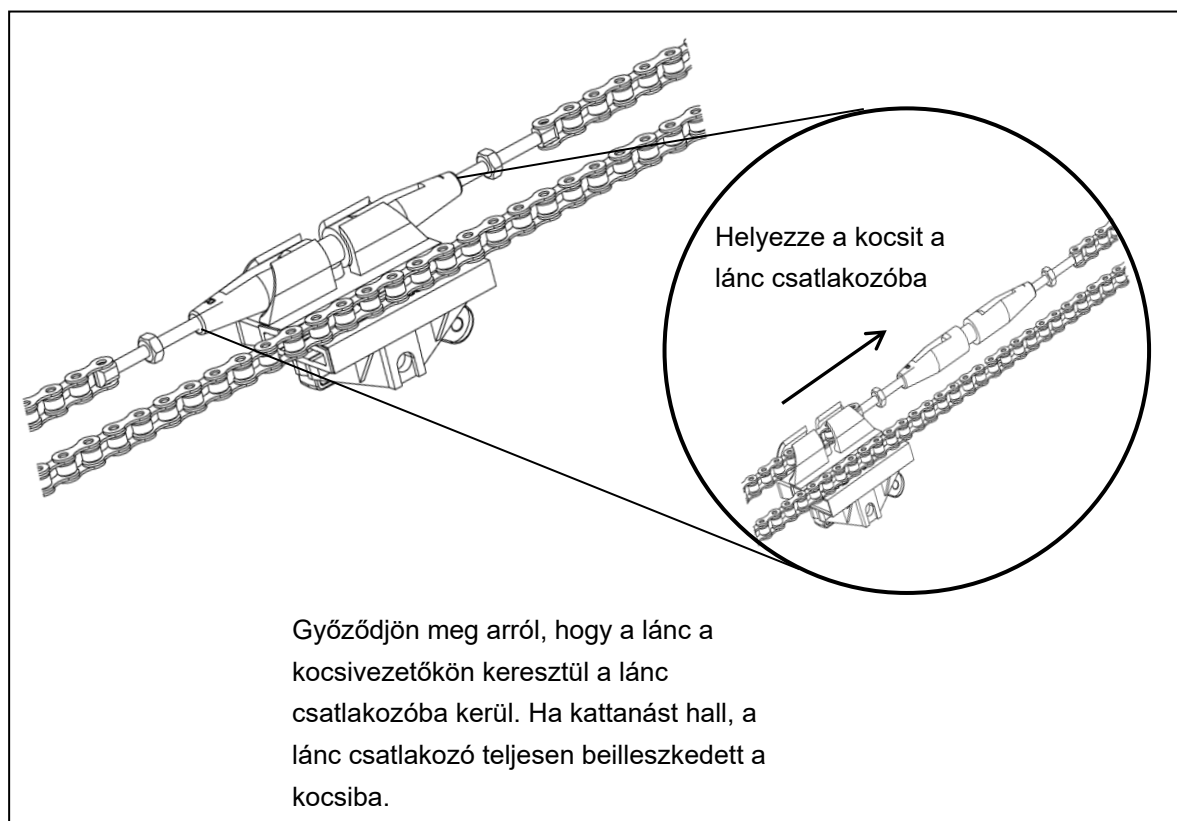

Gratulálunk!

A T-sín összeszerelése már kész.

De kérjük, vegye figyelembe: A telepítés befejezése után a lánc meglazulhat a teljesen zárt ajtónál. A láncnak vissza kell térnie a képen látható helyzetbe, amikor az ajtó nyitva van.

Megjegyzés: A túlzott vagy kis feszesség nagyobb zajt okoz.



FIGYELEM

- A nyitó működtetése közben mindig tartsa távol a kezét a lánckeréktől és a láncról.

Akkumulátor beszerelése a T-Sínes mozgatóhoz (opcionális)

Oldalsó rögzítés (ólom-savas akkumulátorhoz)

1. LÉPÉS (18. ábra)

Szerelje fel az akkumulátort a motor oldalára a képen látható módon, rögzítse a mellékelt csavarokkal..

2. LÉPÉS (19. ábra)

Csatlakoztassa az akkumulátort a motorhoz, 19. ábra.

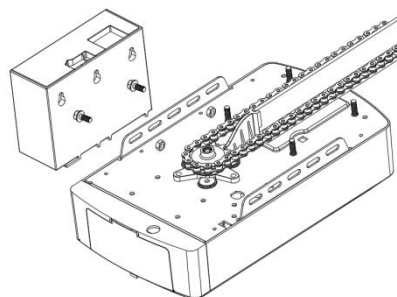

18. ábra

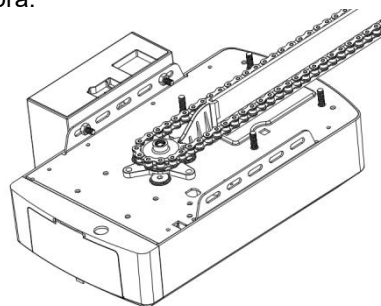

19. ábra

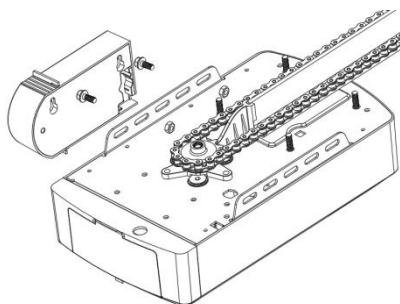

20. ábra

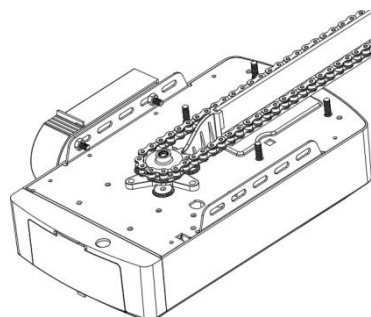

21. ábra

MANUÁLIS KIOLDÁS A T-SÍNES NYITÓHOZ

A nyitó egy kézi kioldó zsinórral van felszerelve, ami kiengedi a kocsi, lehetővé téve az ajtó kézzel való mozgatását (20. ábra). Húzza meg a fogantyút a kocsi kioldásához. A kapu visszakapcsolásához egyszerűen futtassa a motort automata üzemmódban, vagy mozgassa az ajtót kézzel, amíg a kocsi bele nem kattan a láncba.

Egyes helyzetekben, ha nincs gyalogos ajtó, javasolt egy külső kioldó szerkezetet felszerelni (21. ábra).

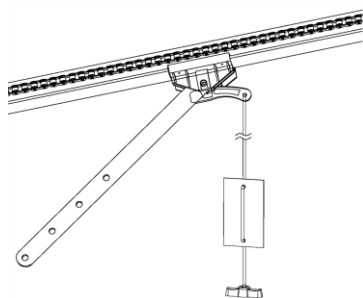

20. ábra

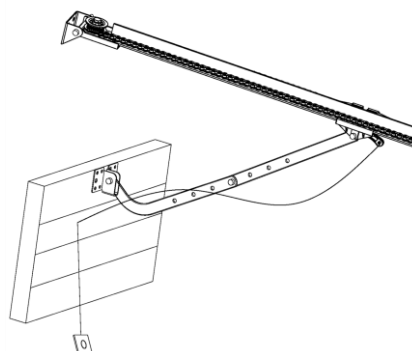

21. ábra

CSERE A T-SÍN ÉS C- SÍN KÖZÖTT

Cserélje a T-Sínt a C-re

- 1. LÉPÉS:** Vegye le a lánckerék csapágyalapot.
- 2. LÉPÉS:** Rögzítse a motor tengelyhüvelyét, majd rögzítse a C-sínt a nyitóhoz.
- 3. LÉPÉS:** Szerelje össze a 2 „U” akasztókonzolt a mellékelt 6 mm-es anyákkal.

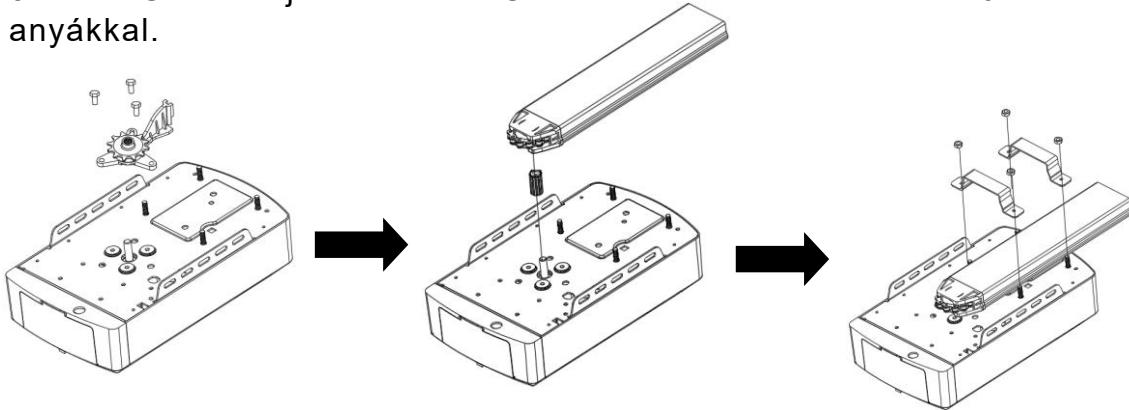



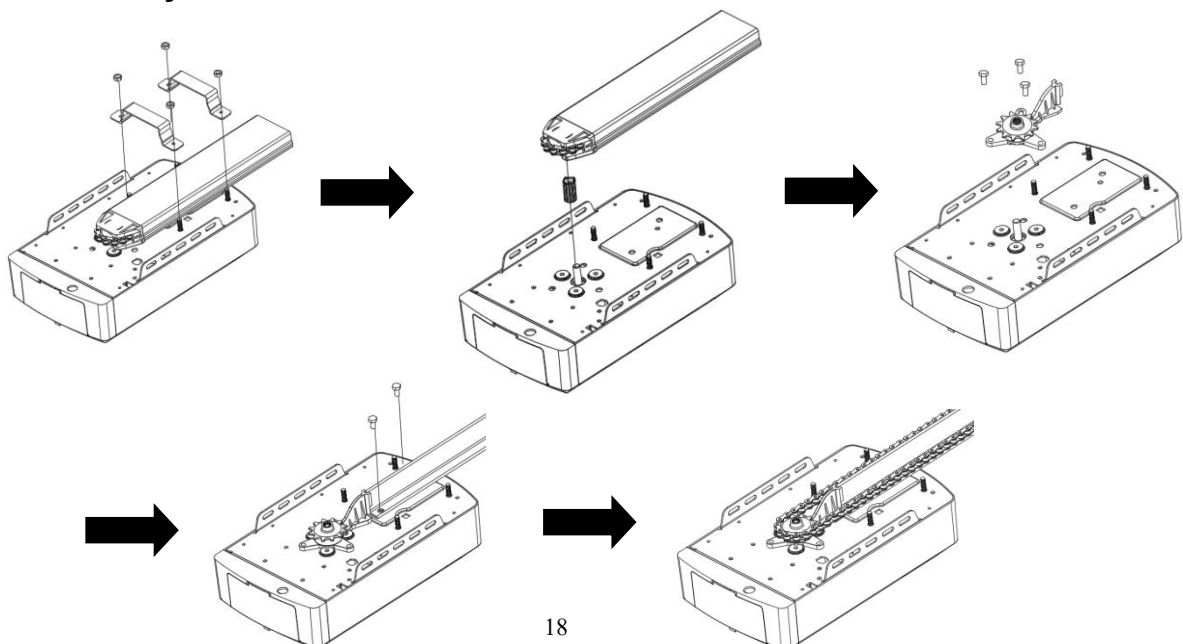

Cserélje a C-Sínt a T-re

- 1. LÉPÉS:** Vegye le a 2 „U” akasztókonzolt.
- 2. LÉPÉS:** Egyenként vegye le a motor tengelyhüvelyét és a C-sínt.
- 3. LÉPÉS:** Szerelje össze a lánckerék csapágyalapot, és rögzítse a mellékelt M6*14 csavarokkal.
- 4. LÉPÉS:** Tegye a T-sínt a nyitóhoz, és rögzítse a mellékelt M8*12 önzáró csavarokkal.
- 5. LÉPÉS:** Igazítsa be a láncot a lánckeréken, majd a következő részletekért tekintse meg a korábbi **Szekcionált acél T-sín szerelvény útmutatókat**.

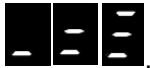

ALAP VEZÉRLÉSI GOMBOKOK

	Gomb	Leírás
1.		<p>Rövid megnyomás: A beállítás megerősítése.</p> <p>Hosszan megnyomva: Belépés a funkció menübe.</p>
2.		<p>Rövid megnyomás:</p> <p>a) A Beállítás állapotában nyomja meg röviden a KÓD/CODE gombot, kilép az aktuális műveletből, és visszatér a készenléti felületre.</p> <p>b) Készenléti állapotban nyomja meg röviden a KÓD gombot, ekkor egy pont jelenik meg a sarokban, ezzel belép a tanuló módba.</p> <p>Most először kattintson a használni kívánt kéziadó gombjára, a pont eltűnhet, majd nyomja meg újra ugyanazt a gombot a kéziadón, a pont villogni kezd, itt a kódtanulás befejeződött.</p> <p>Hosszan megnyomva: Törli a kódolt távirányítót.</p> <p>Nyomja meg és tartsa lenyomva a KÓD gombot, amíg a „C” betű meg nem jelenik a kijelzőn. Az összes tárolt távirányító törlődik.</p>
3.		<p>Rövid megnyomás: Nyitja az ajtót.</p> <p>Hosszan megnyomva: Növeli a feszességet.</p> <p>Nyomja meg és tartsa lenyomva az UP/FEL gombot, 4 másodperc múlva a 0-1-2-3 kijelzés gördül fel, válassza ki a kívánt számot. 1=növeli a feszességet 25%-al, 2 = növeli a feszességet 50%-al, 3 = növeli a feszességet 75%-al.</p>
4.		<p>Rövid megnyomás: Zárja az ajtót.</p> <p>Hosszan megnyomva: Gyári beállítások visszaállítása.</p> <p>Tartsa lenyomva a DOWN/LE gombot, 4 másodperc múlva a , megjelenik a kijelzőn, majd a garázkapú nyitó újraindul.</p> <p>PS: Az újraindítás azt jelenti, hogy minden beállítás visszaáll a gyári beállításokra, minden tanulási dolgot újra kell végezni, kivéve az adó tanulási kódját.</p>

PROGRAMOZÁSI ÚTMUTATÓ

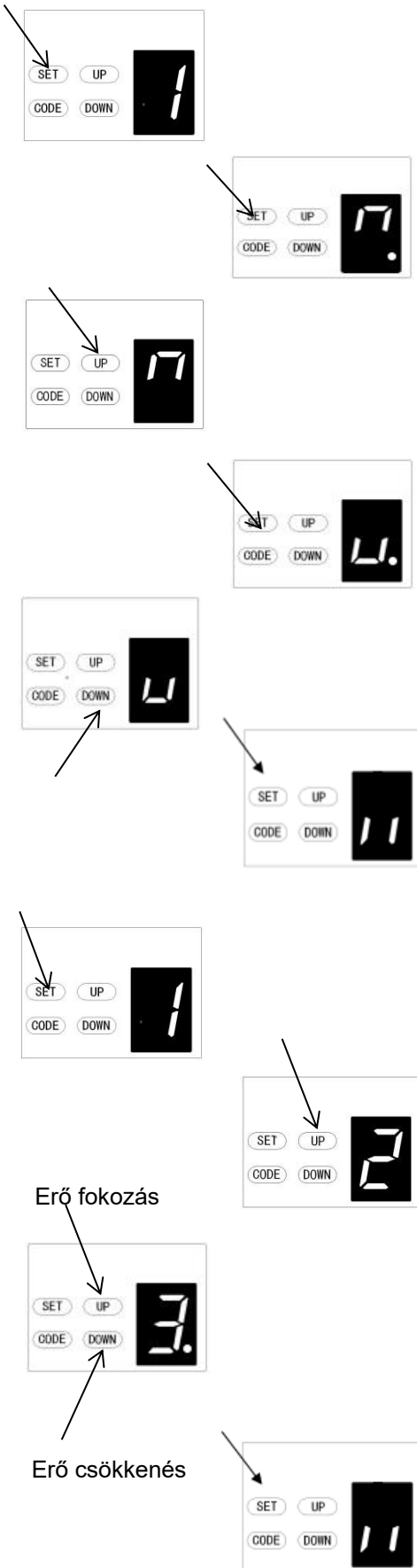

NYITÁSI ÉS ZÁRÁSI HATÁROK PROGRAMOZÁSA

- Tartsa lenyomva a **SET** gombot a funkció beállításához, amíg az „1” meg nem jelenik a kijelzőn, majd engedje el a gombot.
- Nyomja meg ismét a **SET** gombot. Az ajtónyitó most programozási módban van. Ezután megjelenik az „n” és a pont a kijelzőn.
- Tartsa lenyomva az **UP/FEL** gombot, amíg az ajtó el nem éri a kívánt nyitott helyzetet, a kijelzőn pont nélkül az „n” jelenik meg.
- Nyomja meg a **SET** gombot a nyitott pozíció megerősítéséhez, ekkor megjelenik az „u” ponttal a kijelzőn.
- Ezután tartsa lenyomva a **DOWN/LE** gombot, amíg az ajtó el nem éri a kívánt zárási pozíciót, ekkor megjelenik az „u” pont nélkül a kijelzőn.
MEGJEGYZÉS: Finombeállításhoz használja az **UP** és **DOWN** gombot.
- Most nyomja meg a **SET** gombot a zárás megerősítéséhez, ekkor a „11” felirat jelenik meg a kijelzőn.
A zárási pozíció megerősítése után az ajtó ciklusosan nyit és zár, hogy beállítsa a haladási határokat és az erőérzékenységet. Az ajtó most normál működésre van állítva.

FIGYELEM:

A ciklus nyitása és zárása után számok jelennek meg a kijelzőn (0-9), a „0” azt jelenti, hogy az ajtó kiegyensúlyozott, a kisebb szám a jobb ajtó kiegyensúlyozást jelenti, erősen ajánlott, hogy a szám kisebb legyen, mint a nyomaték ereje.

2. AKADÁLYÉRZÉKELŐ ERŐ BEÁLLÍTÁSA

FIGYELEM: Az akadályérzékelő erő beállítása a programozás során automatikusan megtörténik. Általában nincs szükség beállításra.

- Nyomja meg és tartsa lenyomva a **SET** gombot, amíg az „1” meg nem jelenik a kijelzőn, majd nyomja meg az **UP/FEL** gombot, amíg a „2” meg nem jelenik a kijelzőn, hogy belépjen ebbe a funkció beállításba, majd engedje el a gombot.
- Nyomja meg ismét a **SET** gombot. A készülék most erő beállítás módban van. Ezután megjelenik egy „3” szám villogó ponttal a kijelzőn.
- Nyomja meg az **UP/FEL** gombot az erő beállítás növeléséhez, vagy a **DOWN/LE** gombot a beállítás csökkentéséhez. A minimális erő „1” és felfelé állítható. A maximális erő „5”.
- Nyomja meg a **SET** gombot a beállítás megerősítéséhez, automatikusan visszaáll készenléti állapotba és a kijelzőn megjelenik a „11”.

MEGJEGYZÉS: Az erő gyári alapértelmezés szerint „3”-ra van állítva.

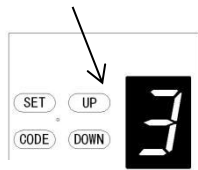
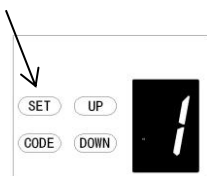

Sebesség fokozás



Sebesség csökkenés



3. UTAZÁSI SEBESSÉG BEÁLLÍTÁSA

FIGYELEM: Ha megváltoztatja a sebesség beállítását, az törli az előző utazási korlátozást. A sebesség beállítási funkció csak az utazási határérték visszaállítás után lesz elérhető.

- Nyomja meg és tartsa lenyomva a **SET** gombot, amíg az „1” meg nem jelenik a kijelzőn, majd nyomja meg az **UP/FEL** gombot, amíg a „3” meg nem jelenik a kijelzőn, hogy belépjen ebbe a funkció beállításba, majd engedje el a gombot.
- Nyomja meg ismét a **SET** gombot. A készülék most fordulatszám-beállítás módban van. Ezután egy „8” karakter jelenik meg villogó ponttal a kijelzőn.
- Nyomja meg az **UP & DOWN** gombot a sebesség kiválasztásához. A „8” érték a haladási sebesség 80%-át jelenti. Az „A” karakter a teljes sebességet jelenti.
- Nyomja meg a **SET** gombot a beállítás megerősítéséhez, automatikusan visszaáll készenléti állapotba, és megjelenik a „II” felirat.

4. AUTOMATIKUS ZÁRÁS ÉS IDŐ BEÁLLÍTÁSA

MEGJEGYZÉS: Javasoljuk a fotocellák használatát minden olyan telepítésnél, ahol az automatikus zárás funkció engedélyezve van.

- Nyomja meg és tartsa lenyomva a **SET** gombot, amíg az „1” meg nem jelenik a kijelzőn, majd nyomja meg az **UP/FEL** gombot, amíg a „4” meg nem jelenik a kijelzőn, hogy belépjen ebbe a funkció beállításba, majd engedje el a gombot.
- Nyomja meg újra a **SET** gombot, a készülék most az automata zárás beállítási módban van. Ezután megjelenik egy „0” szám villogó ponttal a kijelzőn.
- Nyomja meg egyszer az **UP/DOWN** gombot az automatikus zárási idő beállításához (0-9).
Nyomja meg az **UP/FEL** gombot az idő növeléséhez, vagy a **DOWN/LE** gombot az idő csökkentéséhez.
A zárási idő 15 másodperc*N, N=0~9. A maximális idő 135 mp. Az automatikus zárás funkció letiltásához állítsa az időt nullára (0).
- Nyomja meg a **SET** gombot a beállítás megerősítéséhez, a készülék visszaáll készenléti állapotba és megjelenik az „II”.

JEGYZET:

- A zárási idő gyári alapértelmezés szerint „0”-ra van állítva.
- Ha a fotocella funkció be van kapcsolva, és az akadály aktiválta, az automatikus zárási idő egy időre leáll, majd ismét folytatja az automatikus zárási időt.

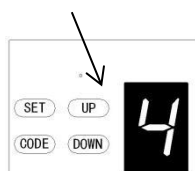
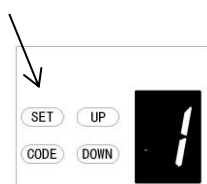

Idő növelés

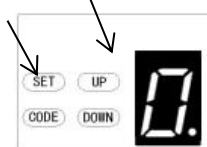

Idő csökkenés

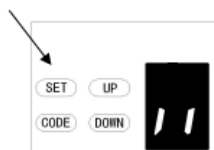

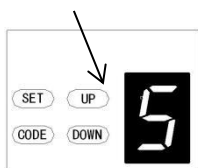

Csökkenés

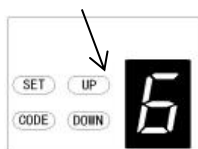

Idő növekvés

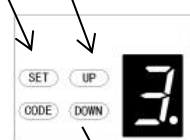

Idő csökkenés

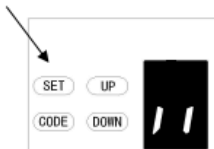

5. AUTOMATIKUS ZÁRÁSI FELTÉTEL BEÁLLÍTÁSA

MEGJEGYZÉS: Javasoljuk a fotocellák használatát minden olyan telepítésnél, ahol az automatikus zárás funkció engedélyezve van.

a) Tartsa lenyomva a **SET** gombot, amíg az „1” meg nem jelenik a kijelzőn, majd nyomja meg az **UP/FEL** gombot, amíg az „5” meg nem jelenik a kijelzőn, hogy belépjen ebbe a funkcióba, majd engedje el a gombot.

b) Nyomja meg ismét a **SET** gombot. Az egység most automatikus zárási módban van. Ezután megjelenik egy „1” szám villogó ponttal a kijelzőn.

c) Nyomja meg egyszer az **UP/DOWN, FEL/LE** gombot az automatikus zárás beállításához. Választhatja az „1” vagy „2” beállítást.

Az „1” beállítás azt jelenti, hogy az ajtó csak nyitó mozgásból tud automatikusan visszazárni.

A „2” beállítás azt jelenti, hogy az ajtó automatikusan záródik, akármilyen pozícióban is van.

d) Nyomja meg a **SET** gombot a beállítás megerősítéséhez, automatikusan visszaáll készenléti állapotba, és megjelenik az „11” felirat.

JEGYZET:

1. A zárási feltétel gyári alapértelmezés szerint „1”-re van állítva.
2. Az ajtó csak a nyitási folyamatnál záródik be automatikusan, nem zár be automatikusan, ha zárás közben megállítják.

6. LED VIÉLÁGÍTÁS KÉSLELTETÉSI IDŐ BEÁLLÍTÁSA

a) Nyomja meg és tartsa lenyomva a **SET** gombot, amíg az „1” meg nem jelenik a kijelzőn, majd nyomja meg az **UP/FEL** gombot, amíg a „6” meg nem jelenik a kijelzőn, hogy belépjen ebbe a funkció beállításba, majd engedje el a gombot.

b) Nyomja meg ismét a **SET** gombot. Az egység most LED kikapcsolás késleltetési idő beállítási módban van. Ezután megjelenik egy „3” szám villogó ponttal a kijelzőn.

c) Nyomja meg egyszer az **UP/FEL DOWN/LE** gombot a LED kikapcsolás késleltetés idejének beállításához (1-9).

d) Nyomja meg a **FEL/UP** gombot az idő növeléséhez, vagy a **LE/DOWN** gombot az idő csökkentéséhez.

A késleltetési idő 1 perc*N, N=1~9. A maximális késleltetési idő 9 perc.

e) Nyomja meg a **SET** gombot a beállítás megerősítéséhez, automatikusan visszaáll készenléti állapotba, és megjelenik az „11” felirat.

MEGJEGYZÉS: A LED kikapcsolási késleltetési ideje gyári alapértelmezés szerint „3”-ra van állítva.

7. VISSZANYITÁSI MAGASSÁG BEÁLLÍTÁSA

a) Nyomja meg és tartsa lenyomva a **SET** gombot, amíg az „1” meg nem jelenik a kijelzőn, majd nyomja meg az **UP/FEL** gombot, amíg a „7” meg nem jelenik a kijelzőn, hogy belépjen ebbe a funkció beállításba, majd engedje el a gombot.

b) Nyomja meg ismét a **SET** gombot. Az egység most visszanyitó magasság beállítási módban van. Ezután megjelenik egy „0” szám villogó ponttal a kijelzőn.

c) Nyomja meg egyszer az **UP/DOWN, FEL/LE** gombot a zárás közbeni visszanyitási magasság beállításához (0-9).

d) Nyomja meg a **FEL/UP** gombot a növeléséhez, vagy a **LE/DOWN** gombot a csökkentéshez.

A „0” érték azt jelenti, hogy az ajtó visszanyit a nyitott végállásba. Az 1-9. érték azt jelenti, hogy az ajtó visszanyit a teljes út egytizedétől kilencetizedéig (értelem szerűen).

e) Nyomja meg a **SET** gombot a beállítás megerősítéséhez, automatikusan visszaáll készenléti állapotba, és megjelenik a „II” felirat.

MEGJEGYZÉS: A visszanyitási magasság gyári alapértelmezés szerint „0”-ra van állítva.

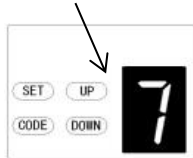

Magasság növelés

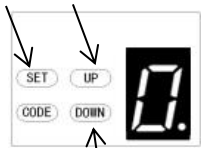

Magasság csökkenés



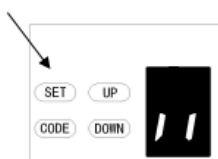
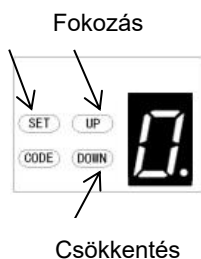

8. RÉSZLEGES NYITÁS/MAGASSÁG BEÁLLÍTÁSA

- Tartsa lenyomva a **SET** gombot, amíg az „1” meg nem jelenik a kijelzőn, majd nyomja meg az **UP/FEL** gombot, amíg a „8” meg nem jelenik a kijelzőn, hogy belépjen ebbe a funkció beállításba, majd engedje el a gombot.
- Nyomja meg ismét a **SET** gombot. A készülék most részleges nyitás/magasság beállítás módban van. Ezután megjelenik egy „0” szám villogó ponttal a kijelzőn.
- Nyomja meg egyszer az **UP/DOWN, FEL/LE** gombot annak kiválasztásához, hogy a részleges nyitás funkciót vagy a részleges nyitási magasságot szeretné beállítani (0 - C). Nyomja meg a **FEL/UP** gombot a növeléséhez, vagy a **LE/DOWN** gombot a csökkentéséhez.

„0” érték: a részleges nyitási funkció inaktív.

„1” érték: a magasság 2 cm.

„2” érték: a magasság 4 cm.

„3” érték: a magasság 8 cm

„4” érték: a magasság 12 cm

„5” érték: a magasság 20 cm

„6” érték: a magasság 40 cm

„7” érték: a magasság 60 cm

„8” érték: a magasság 80 cm

„9” érték: a magasság 100 cm

„A” érték: a magasság 120 cm

„B” érték: a magasság 140 cm

„C” érték: a magasság 160 cm

- Nyomja meg a **SET** gombot a beállítás megerősítéséhez, automatikusan visszaáll készenléti állapotba, és a kijelzőn a "  " jelenik meg.

JEGYZET:

- A részleges nyitás/magasság gyárilag „0”-ra van állítva.
- Ha megnyitja a részleges nyitás/magasság funkciót, az adó gomb felismerési funkciója le lesz tiltva.
- Egyéb részletekért figyelmesen olvassa el a távirányító használati utasítását.
- Ha engedélyezte a részleges nyitás funkciót, majd később letiltotta, vegye figyelembe, hogy akkor csak az előbb megtanított adó gombja tudja vezérelni a mozgatót.

9. ADÓ GOMB FELISMERÉS FUNKCIÓ BEÁLLÍTÁS

a) Nyomja meg és tartsa lenyomva a **SET** gombot a funkció beállításához, amíg a „9” meg nem jelenik a kijelzőn, majd engedje el a gombot.

b) Nyomja meg ismét a **SET** gombot. A készülék most gomb felismerési funkció beállítási módban van. Ezután megjelenik egy „1” szám villogó ponttal a kijelzőn.

c) Nyomja meg egyszer az **UP/FEL, DOWN/LE** gombot, hogy kiválassza, hogy mind a 4 gomb vezérelje az egy nyitót, vagy csak 1 külön kódolt gomb.

A „0” érték azt jelzi, hogy a gomb felismerő funkció ki van iktatva. Ez azt jelenti, hogy ha 1 gombot programozott 1 mozgatóhoz, akkor a távirányító mind a 4 gombja vezérelheti a nyitót. Azoknak a felhasználóknak való, akiknek csak 1 automata kapujuk van.

Az „1” érték azt jelzi, hogy a gomb felismerő funkció aktív. Ha az első gombot taníttatta az első nyitóhoz, akkor az első gomb lesz az egyetlen gomb a távirányítón, amely vezérelheti a nyitót. Alkalmos azoknak a felhasználóknak, akiknek 1-nél több automata ajtója/kapuja van otthon.

g) Nyomja meg a **SET** gombot a beállítás megerősítéséhez, automatikusan visszaáll készenléti állapotba, és megjelenik az „II” felirat.

JEGYZET:

1. A gomb felismerés gyári alapértelmezés szerint „1”-re van állítva.
2. Miután megváltoztatta a felismerést inaktívról aktívra, vegye figyelembe, hogy csak a kódolt gomb vezérelheti a kaput.

A. LÁGY MEGÁLLÁS TÁVOLSÁGÁNAK BEÁLLÍTÁSA

a) Nyomja meg hosszan a **SET** gombot, amíg az "1" meg nem jelenik a kijelzőn, majd nyomja meg folyamatosan az **UP/FEL** gombot, amíg az "A" meg nem jelenik a kijelzőn, hogy belépjen a funkció beállításba.

b) Nyomja meg újra a **SET** gombot, ekkor belépett a lágy féktávolság beállítási menübe, és a kijelzőn megjelenik a "2" szám.

c) Nyomja meg az **UP/DOWN, FEL/LE** gombot a lágy féktávolság kiválasztásához. Az "1-3" szint közül választhat, a gyári alapérték "2", ami azt jelenti, hogy a lágy féktávolság közepes.

„1” érték azt jelenti, hogy a lágy féktávolság hosszú

„2” érték azt jelenti, hogy a lágy féktávolság közepes

„3” érték azt jelenti, hogy a lágy féktávolság rövid

d) Nyomja meg a **SET** gombot a beállítás megerősítéséhez.

MEGJEGYZÉS: Ha befejezte a módosítást, újra be kell állítani az ajtó mozgási határait, ekkor a lágy féktávolság az új beállításokkal fog működni.

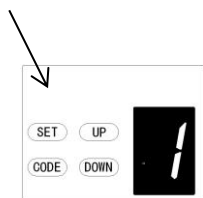

Gomb felismerés funkció kiiktatva



Gomb felismerés funkció aktív

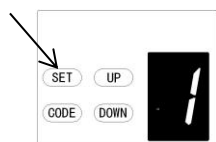

Fokozás

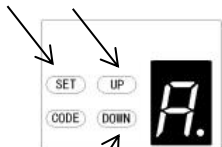

Csökkenés



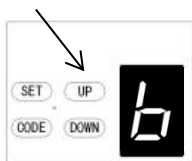
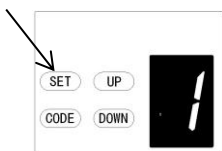

Magasság növelés

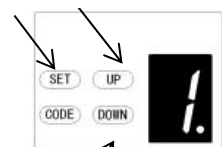

Magasság csökkentés

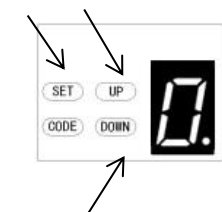
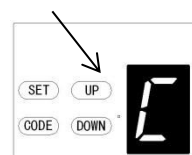

b. VISSZANYITÁSI MAGASSÁG KIIKTATÁSÁNAK BEÁLLÍTÁSA

- Nyomja meg és tartsa lenyomva a **SET** gombot, amíg az „1” megjelenik, majd nyomja meg az **UP/FEL** gombot, amíg a „b” megjelenik a kijelzőn, hogy belépjen ebbe a funkció beállításba, majd engedje el a gombot.
- Nyomja meg ismét a **SET** gombot. Az egység most fordított magasság beállítási módban van. Ezután megjelenik egy „1” szám villogó ponttal a kijelzőn.
- Nyomja meg az **UP/DOWN, FEL/LE** gombot, hogy beállítsa a zárás közbeni irányváltás kiiktatását (0-9).
- Nyomja meg az **UP/FEL** gombot a növeléséhez, vagy a **DOWN/LE** gombot a csökkentéshez.

Az 1–9. érték azt jelenti, hogy az ajtó még akkor se nyílik vissza, ha akadályok vannak az útjában a zárástól számított 1–9 cm-en belül. Ez a funkció Észak-Európában a legalkalmasabb, ahol sokszor hó van a földön.

- Nyomja meg a **SET** gombot a beállítás megerősítéséhez, automatikusan visszaáll készenléti állapotba, és megjelenik az „11” felirat.

MEGJEGYZÉS: A megfordítási magasság gyári alapbeállításban „1”-re van beállítva.

C. SZEMÉLYI BEJÁRÓ NYITÁSÉRZÉKELÉS BEÁLLÍTÁS

- tartsa lenyomva a **SET** gombot, amíg az „1” meg nem jelenik a kijelzőn, nyomja meg az **UP/FEL** gombot, amíg a „C” megjelenik, hogy belépjen ebbe a funkció beállításba, majd engedje el a gombot.
- Nyomja meg ismét a **SET** gombot. Az egység most személyi bejáró beállítási módban van. Megjelenik egy „0” szám villogó ponttal a kijelzőn.
- Nyomja meg egyszer az **UP/DOWN, FEL/LE** gombot a személyi bejáró típusának beállításához. Választhat a „0” vagy „1” beállítás közül.

„0”: a személyi bejáró funkció nyitva.

„1”: a személyi bejáró funkció zárva.

- Nyomja meg a **SET** gombot a beállítás megerősítéséhez, automatikusan visszaáll készenléti állapotba, és megjelenik a „11” felirat.

MEGJEGYZÉS: A személyi bejáró funkció gyári programozásban „0” állásban van.

D. FOTOCELLA BE/KI BEÁLLÍTÁSA

MEGJEGYZÉS: Győződjön meg arról, hogy a fotocellák megfelelően vannak telepítve és az N.C. kapcsolathoz vannak kötve (22. ábra, 23. ábra)

Vegye figyelembe azt is, hogy a fotocella funkciót le kell tiltani, ha NINCS felszerelve fotocella, ellenkező esetben az ajtó nem zárható be, a LED - kijelzőn az „r” betű jelenik meg jelzésként.

a) Tartsa lenyomva a **SET** gombot, amíg az „1” meg nem jelenik a kijelzőn, nyomja meg az **UP/FEL** gombot, amíg a „d” meg nem jelenik a kijelzőn, hogy belépjen ebbe a funkció beállításba, majd engedje el a gombot.

b) Nyomja meg ismét a **SET** gombot. A készülék most a fotocella BE/KI beállítási módban van. Megjelenik egy „0” szám villogó ponttal a kijelzőn.

c) Nyomja meg egyszer az **FEL/LE** gombot a fotocella BE/KI kapcsolójának beállításához. Választhat a „0” vagy „1” közül.

A „0” érték azt jelenti, hogy a fotocella funkció ki van iktatva.

Az „1” érték azt jelenti, hogy a fotocella funkció aktív.

d) Nyomja meg a **SET** gombot a beállítás megerősítéséhez, automatikusan visszaáll készenléti állapotba, és megjelenik az „II” felirat.

MEGJEGYZÉS: A fotocella gyári alapértelmezés szerint „0”-ra van állítva.

E. KARBANTARTÁS RIASZTÁS- CIKLUSSZÁMLÁLÁS BEÁLLÍTÁSA

a) Nyomja meg és tartsa lenyomva a **SET** gombot, amíg az „1” megjelenik a kijelzőn, nyomja meg az **UP/FEL** gombot, az „E” megjelenik a kijelzőn, belépett a funkció beállításba, engedje el a gombot.

b) Nyomja meg ismét a **SET** gombot. Az egység most karbantartási riasztás beállítási módban van. Ezután megjelenik egy „0” szám villogó ponttal a kijelzőn.

c) Nyomja meg a **FEL/UP, DOWN/LE** gombot, kiválaszthatja a műveleti ciklusokat, amelyekre szüksége van. „1-5” közül választhat.

Az „1” érték: a garázkapu 1000-szeres működtetése után az L.E.D lámpa 10-szer gyorsan felvillan miután a motor leállt, így jelezve a karbantartás szükségét. Ezzel egyidejűleg egy „t” szám jelenik meg a kijelzőn.

A „2” érték: karbantartás riasztás számláló 2000 ciklusra van beállítva.

A „3” érték: karbantartás riasztás számláló 3000 ciklusra van beállítva.

A „4” érték: karbantartás riasztás számláló 4000 ciklusra van beállítva.

Az „5” érték: karbantartás riasztás számláló 4000 ciklusra van beállítva.

d) Nyomja meg a **SET** gombot a beállítás megerősítéséhez, automatikusan visszaáll készenléti állapotba, és megjelenik az „II” felirat.

JEGYZET:

1. A ciklusszámláló gyári alapértelmezés szerint „0”-ra van állítva.
2. Ha „t” jelenik meg a kijelzőn és a led 10-szer gyorsan felvillan: jelzi hogy a kapu nincs jól kiegyensúlyozva, a garázkapu karbantartásra szorul.
3. Ellenőrizze az állapotot, vagy programozza újra a végállás értékeket a karbantartási riasztás figyelmeztetése után.

Társasház funkció programozása

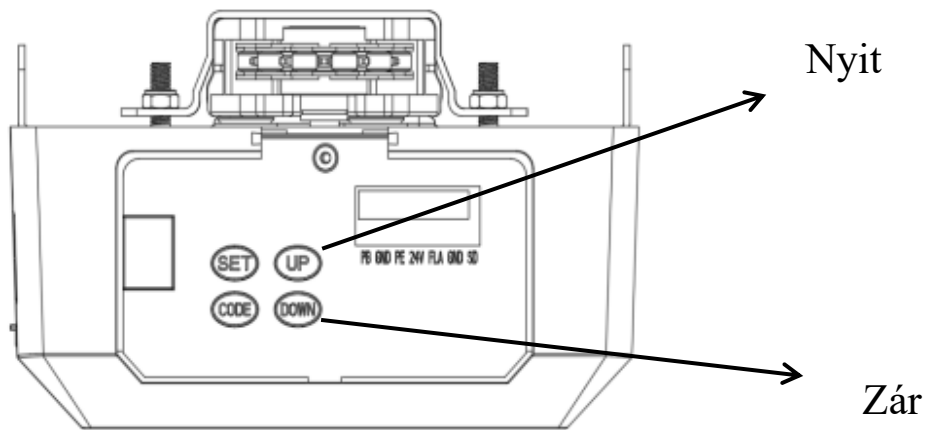

TÁVIRÁNYÍTÓ BEÁLLÍTÁS

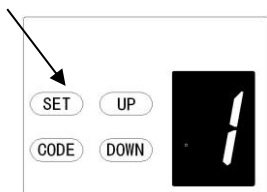

1.ábra



2.ábra

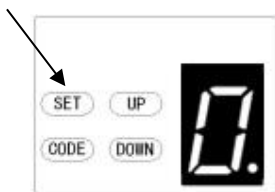

3.ábra

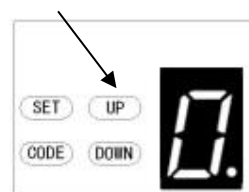

4.ábra

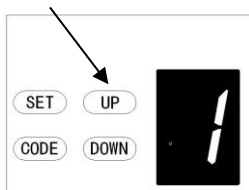

5.ábra

a) Nyomja meg és tartsa lenyomva a **SET** gombot, amíg az „1” meg nem jelenik a kijelzőn, röviden nyomja meg a **FEL/LE** gombot, amíg az „F” megjelenik a kijelzőn, hogy belépjen ehhez a funkció beállításához, majd engedje el a gombot. (1-2. ábra)

b) Nyomja meg a **SET** gombot. (3. ábra)

c) Nyomja meg az **UP/DOWN, FEL/LE** gombot a „0-1” érték beállításához. (4-5. ábra)

d) Nyomja meg a **SET** gombot a megerősítéshez

„0” érték: a társasház funkció inaktív, az ajtó a távirányítóval bármilyen helyzetben megállítható.

„1” érték: a társasház funkció aktív, az ajtó nem állítható meg a távirányítóval nyitás közben, de megállítható a távirányítóval bármilyen pozícióban zárás közben, és automatikusan visszanyit.

Figyelem: Ha univerzális vevőkészülékkel használja a távirányítót, az ezt a beállítást nem befolyásolja.

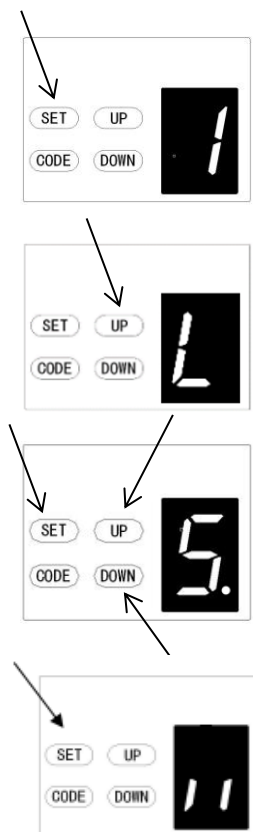

L. NYITÁSI EMELŐ ERŐ BEÁLLÍTÁSA

FIGYELEM: A nyitó emelő erő beállítása a programozás során automatikusan megtörténik. Általában nincs szükség beállításra.

a) Nyomja meg és tartsa lenyomva a **SET** gombot, amíg az „1” meg nem jelenik a kijelzőn, majd röviden nyomja meg az **UP/FEL** gombot, amíg az „L” meg nem jelenik a kijelzőn, hogy belépjen ebbe a funkció beállításba, majd engedje el a gombot.

b) Nyomja meg újra a **SET** gombot. A készülék most nyitó emelő erő beállítás módban van. Ezután megjelenik egy „5” szám villogó ponttal a kijelzőn.

c) Nyomja meg az **UP/FEL** gombot a húzási érték növeléséhez, vagy a **DOWN/LE** gombot a húzási érték csökkentéséhez. A minimális emelőerő „1”, és felfelé állítható. A maximális emelőerő „9”.

d) Nyomja meg a **SET** gombot a megerősítéséhez, automatikusan visszaáll készenléti állapotba, és megjelenik a „11” felirat.

MEGJEGYZÉS: Az emelő erő gyári alapértelmezés szerint „5”-re van beállítva.

Megjegyzés: A funkcióhoz használt modellt az aktuális program határozza meg.

Motor irányváltási funkció programozás

A funkció szárnyaskapukra használható

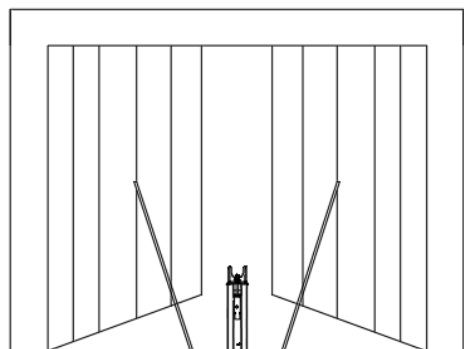

Előre

Hátra

Kocsi

Motor fej

1. A funkció beállítása után a szárnyaskapu kifelé nyílik.

Amikor kinyitja a kaput, a kocsi előre megy.

Amikor becsukja a kaput, a kocsi hátrafelé mozog.

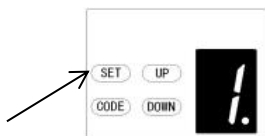
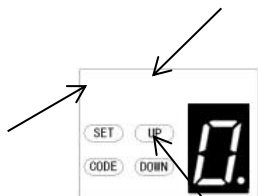
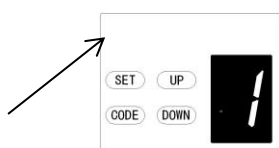
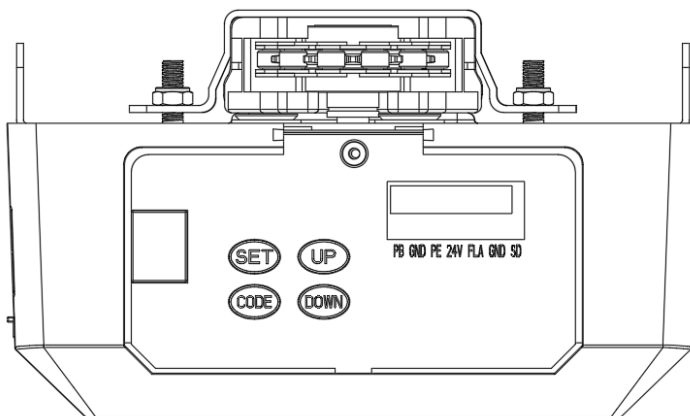

Többfunkciós motorhoz:

a) Tartsa lenyomva a SET gombot, a „1” megjelenik a kijelzőn, majd nyomja meg röviden a **DOWN/LE** gombot a „0” funkció kiválasztásához.

b) A SET gomb megnyomására megjelenik a „0.” felirat, és a jobb alsó sarokban lévő piros pont villog.

c) Következő, nyomja meg röviden az **UP/DOWN, FEL/LE** gombot a „0” vagy az „1” funkció kiválasztásához.

Gyári alapbeállításban a „0” az alapérték, a motor irányváltási funkciója inaktív. Az „1” azt jelenti, hogy a motor irányváltó funkciója aktív, a kapu hátrafelé fog mozogni.

d) Ezután nyomja meg röviden a **SET** gombot a kívánt funkció megerősítéséhez.

Megjegyzés: A funkció kiválasztása után vissza kell állítania a végállásokat.

NYITÁS / STOP / ZÁRÁS TERMINÁLOK

A NY/S/Z lehetőség külső nyomógombos kapcsolóként használható a nyitó működtetéséhez.

A kapcsolónak feszültségmentes N.O. érintkezőkkel kell rendelkeznie (22. ábra)

Fotocella csatlakozás (opcionális) – 22. ábra, 23. ábra

Kapcsolóvezérlő csatlakozás (opcionális) – 22. ábra

Megjegyzés:

1. A villogó teljesítménye max. 10 W lehet.
2. A PB (Külső nyomógomb) „NO” érintkező legyen.

Garage Door Opener

22. ábra

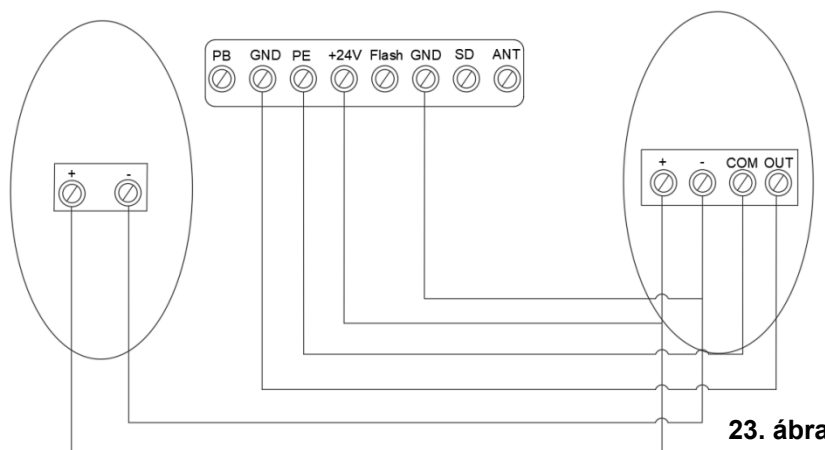
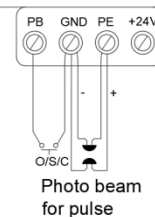

23. ábra

Fotocella / kapcsoló vezérlés csatlakoztatása

Egyéb terminál bemutatás és alkalmazás

1. A rendelkezésre álló O/S/C (NY/S/Z) interfészek. (22. ábra)

Adjon hozzá egy új O/S/C (NY/S/Z) gombot az ajtó kinyitásához vagy bezárásához.

2. Villanófény funkció. (24. ábra, 25. ábra)

Ehhez a funkcióhoz vannak megfelelő interfészek, amelyek 24V-35V villogó feszültséget biztosítanak.

Csatlakoztassa a villogót DC 24v-28v, áramerősség $\leq 100\text{mA}$ táphoz. AC 220 V-os villogó használatakor kérjük használjon megfelelő adaptert és vezetékeket.

3. Személybejáró (SD) védelem (24. ábra, 25. ábra)

Ez a funkció biztosítja, hogy a kaput ne lehessen kinyitni, amíg a személybejáró ajtó nincs becsukva.

Az ajtópanel nem fog megsérülni.

4. Külső tápegység (BAT) és antenna (ANT), WIFI port. (25. ábra)

Külső tápcsatlakozó port, a piros a „+”-hoz, a fekete a „-”-hoz

“WIFI” Ez a port a WIFI modulba van beillesztve.

“ANT” jel vételi funkció, antenna interfész.

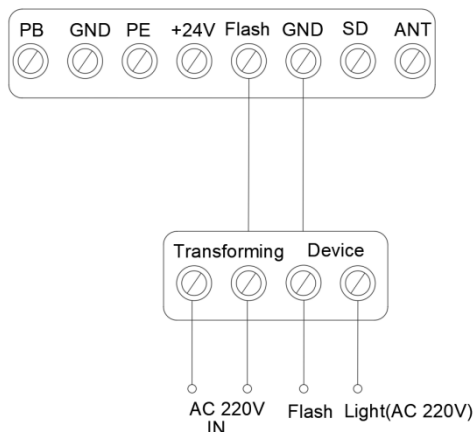

24. ábra

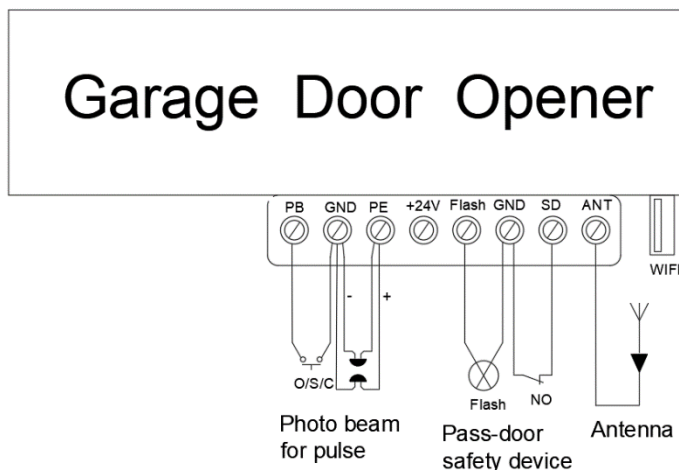

ASS.Terminal connection
25. ábra

KARBANTARTÁS

1. A logikai áramköri kártya nem igényel különösebb karbantartást.

Évente legalább kétszer ellenőrizze, hogy az ajtó megfelelően kiegyensúlyozott-e, és minden működő alkatrész jó állapotban van-e vagy sem.

Évente legalább kétszer ellenőrizze az irányváltás érzékenységét, és szükség esetén állítsa be.

Győződjön meg arról, hogy a biztonsági berendezések hatékonyan működnek (fotocella, stb.)

2. Izzócsere:

Megjegyzés: Az izzócsere előtt győződjön meg arról, hogy az áramellátást megszakította. Gondoskodjon arról, hogy az új izzó feszültsége megfelel a helyi feszültségnek, és a teljesítmény max. 10 Watt.

Csavarja ki a csavarokat a lámpa burkolatán. Vegye le a lámpa fedelét, majd csavarja le a régi L.E.D. lámpát az óramutató járásával ellentétes irányba. Rögzítse az új L.E.D. lámpát és a lámpa fedelét.

3. A karbantartási riasztás funkcióval kapcsolatban:

A 10-szer gyorsan felvillanó LED azt jelenti, hogy az ajtó elvesztette az egyensúlyát, ezért erősen ajánlott a garázkapuk karbantartása. Ellenőrizze az állapotot, vagy tanítsa meg újra a végállásokat a karbantartási riasztások után.

Megjegyzés: A nehezen mozgatható kapu befolyásolhatja a motor élettartamát a helytelen terhelés miatt, és a garancia elvesztésével jár.

MŰSZAKI ADATOK

	FS 600	FS 1000	FS 1200
Bemeneti feszültség	220 - 240V / 110 - 127V, 50-60 Hz		
Max. húzóerő	600 N	1000 N	1200 N
Max. ajtó felület	10 m ²	15 m ²	18 m ²
Max. ajtó súlya (billenő)	100 kg	150 kg	180kg
Max. ajtó magassága	2400 - 3500mm	2400 - 3500mm	2400 - 3500mm
Meghajtó mechanizmus	Lánc / Szíj	Lánc / Szíj	Lánc / Szíj
Nyitási / zárási sebesség	160mm / Second - C Sín & 190mm / Second - T Sín		
L.E.D	24V / 15db.-os LED lámpa		
Végállás beállítás	Elektronikus	Elektronikus	Elektronikus
Transzformátor	Túlterhelés elleni védelem technológia		
Rádiófrekvencia	433.92 MHz or 868.35 MHz		
Kódolási formátum	Ugrókód (7.38 x 10 ¹⁹ Combinations)		
Állapotjelző távadó	2 X	2 X	2 X
Kódtároló kapacitás	50 különböző kód (a mostaninál)		
Figyelmeztető lámpa terminál	Van	Van	Van
Üzemi hőmérséklet	-40°C - +50°C	-40°C - +50°C	-40°C - +50°C
Biztonsági védelem	Lágy indítás, lágy leállítás, fotocella opció, figyelmeztető lámpa opció		
Védelmi szint	IP20	IP20	IP20

FS 600

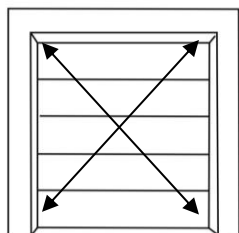

Névleges
ajtófelület:
≤ 10 m²

FS 1000

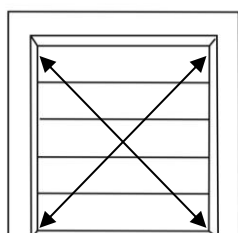

Névleges
ajtófelület:
≤ 15 m²

FS 1200

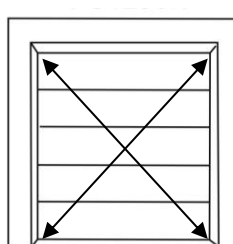

Névleges
ajtófelület:
≤ 18 m²

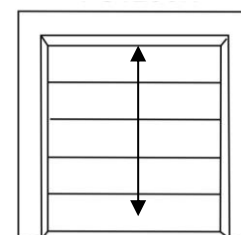

Szabványos ajtó magasság: 2400 mm
Maximális ajtó magasság: 3500 mm

MŰSZAKI ADATOK

	FS 600-Speed	FS 1000-Speed
Bemeneti feszültség	220 - 240V / 110 - 127V, 50–60 Hz	
Max. húzóerő	600 N	1000 N
Max. ajtó felület	8 m ²	12 m ²
Max. ajtó súlya (billenő)	80 kg	120 kg
Max. ajtó magassága	2400 - 3500mm	2400 - 3500mm
Meghajtó mechanizmus	Lánc / Szíj	Lánc / Szíj
Nyitási / zárási sebesség	200mm / Second	200mm / Second
L.E.D	24V / 15pcs LED bulbs	
Végállás beállítás	Elektronikus	Elektronikus
Transzformátor	Túlterhelés elleni védelem technológia	
Rádiófrekvencia	433.92 MHz or 868.35 MHz	
Kódolási formátum	Ugrókód (7.38 x 10 ¹⁹ Combinations)	
Állapotjelző távadó	2 X	2 X
Kódtároló kapacitás	50 különböző kód (a mostaninál)	
Figyelmeztető lámpa terminál	Van	Van
Üzemi hőmérséklet	-40°C - +50°C	-40°C - +50°C
Biztonsági védelem	Lágy indítás, lágy leállítás, fotocella opció, figyelmeztető lámpa opció	
Védelmi szint	IP20	IP20

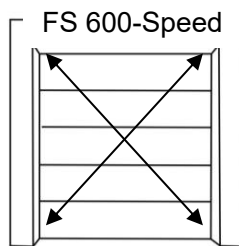

Névleges
ajtó felület:
≤ 8 m²

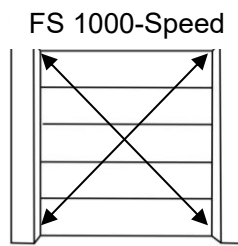

Névleges
ajtó felület:
≤ 12 m²

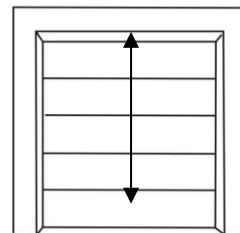

Szabványos ajtó magasság: 2400 mm
Maximális ajtó magasság: 3500 mm

ALKATRÉSZJEGYZÉK A C-SÍNES NYITÓHOZ

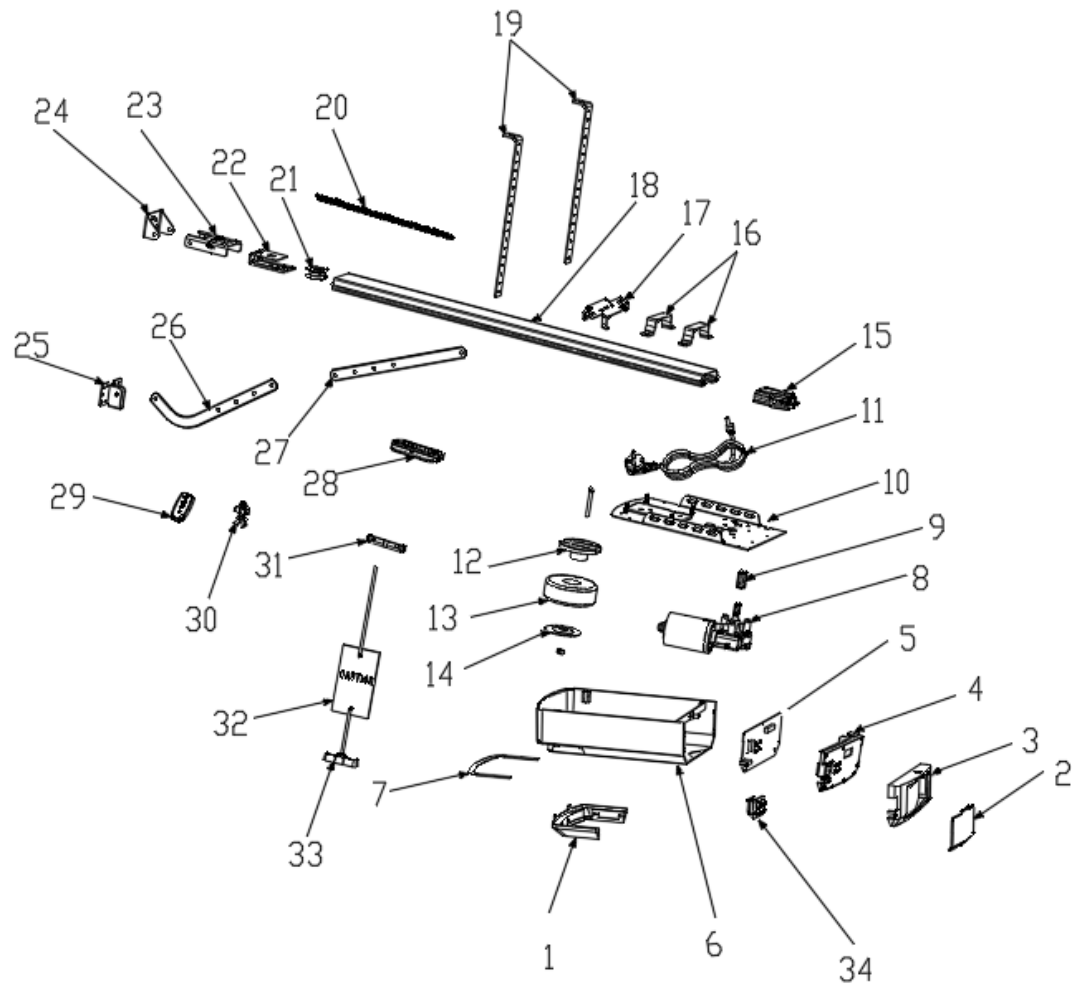

Tétel	Db.	Leírás
1	1	Lámpabúra
2	1	Fedél
3	1	Hátsó keret
4	1	Fő tartó keret
5	1	Vezérlő panel
6	1	Tartó doboz
7	1	L.E.D világítás
8	1	DC hajtóműves motor
9	1	Motor tengelyhüvely
10	1	Acél alsó talp
11	1	Tápvezeték
12	1	Transzformátor lemez

Tétel	Db	Leírás
13	1	Transzformátor
14	1	Fém tömszelence
15	1	Lánckerék
16	2	U akasztókonzol
17	1	Pattintós konzol
18	1	C Sín - acél
19	2	Tartószerkezet
20	1	Lánc / Szíj
21	1	Lánc / Szíj kerék
22	1	Keréktartó
23	1	Sínt lezáró konzol
24	1	Fali konzol

Tétel	Db	Leírás
25	1	Ajtókonzol
26	1	Hajlított kar
27	1	Egyenes kar
28	1	Kocsi
29	1	Adó
30	1	Távirányító tartó
31	1	Lánc/Szíj csatlakozás
32	1	Figyelmeztető tábla
33	1	Kioldó fogantyú
34	1	Szilikon kulcsok

ALKATRÉSZ JEGYZÉK A T-SÍNES NYITÓHOZ

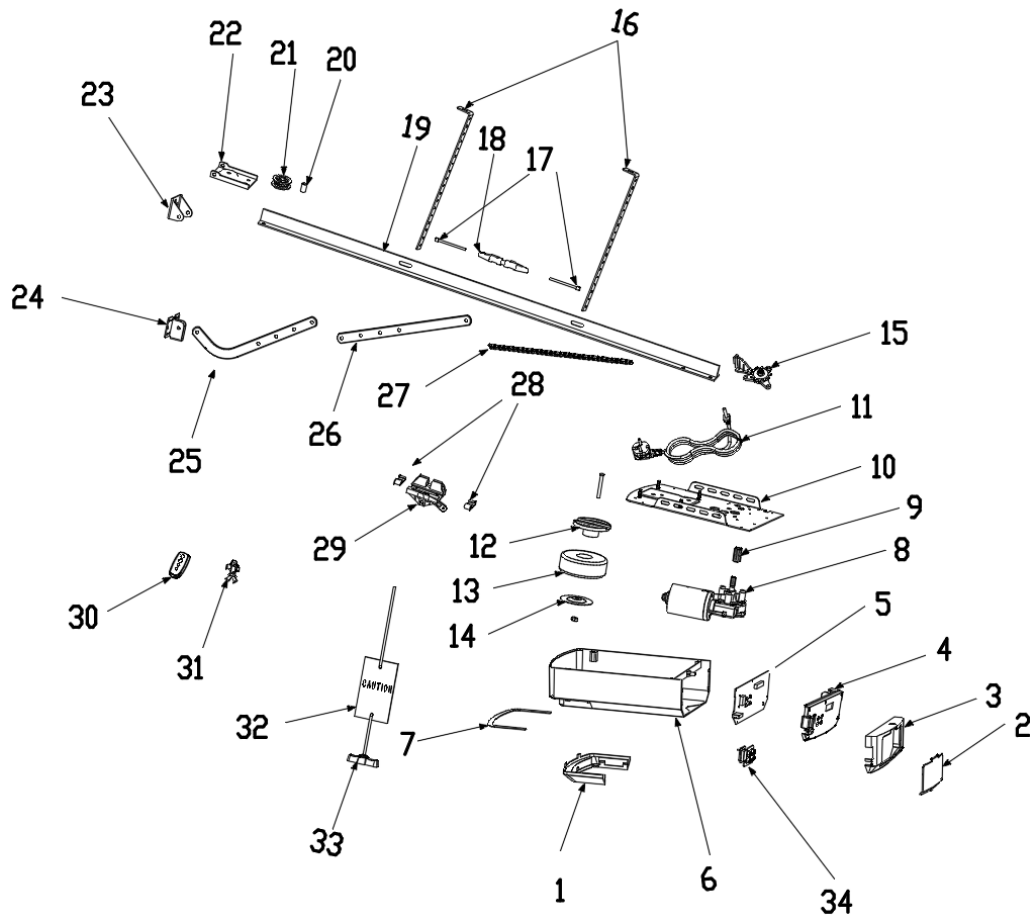











Tétel	Db.	Leírás
1	1	Lámpabúra
2	1	Fedél
3	1	Hátsó keret
4	1	Fő tartó keret
5	1	Vezérlő panel
6	1	Tartó doboz
7	1	L.E.D világítás
8	1	DC hajtóműves motor
9	1	Motor tengelyhüvely
10	1	Acél alsó talp
11	1	Tápvezeték
12	1	Transzformátor lemez

Tétel	Db.	Leírás
13	1	Transzformátor
14	1	Fém tömszelence
15	1	Lánckerék csapágyalap
16	2	Tartószerkezet
17	2	Menetes tengely
18	1	Lánc/bordásszj csatlakozó
19	1	T Sín - acél
20	1	Forgócsap
21	1	Lánckerék
22	1	Sín záró
23	1	Fali konzol
24	1	Ajtó konzol

Tétel	Db.	Leírás
25	1	Hajlított kar
26	1	Egyenes kar
27	1	Lánc/bordásszj
28	2	POM védőburkolat
29	1	Kocsi
30	1	Adó
31	1	Adó tartó
32	1	Figyelmeztető tábla
33	1	Kioldó fogantyú
34	1	Szilikon kulcsok

Gyakori hibák és megoldások

Hiba	Hiba oka	Megoldások
Nem működik a nyitó Az LCD képernyő nem világít	1. Tápellátás 2. A vezeték meglazult	1. Ellenőrizze, hogy a motor feszültség alatt van-e 2. Ellenőrizze, hogy eltört-e a biztosítékcső 3. Ellenőrizze, hogy a transzformátor kifestültségű vezetéke csatlakoztatva van-e a tápegységhez 4. Ellenőrizze, hogy a szalagkábel be van-e dugva 5. Ellenőrizze, hogy van-e 26 V AC a transzformátor kifestültségű kimenetén, ha van, cserélje ki a vezérlőpanelt. Ha nincs, cserélje ki a transzformátort
Nincs meg a végállás pozíció	Rendszer hiba	Állítsa be újra a végállást
Tanulás közben a digitális kijelző ezt mutatja: 	30 cm-nél kevesebb vagy 9 méternél hosszabb menet	Állítsa be újra a végállást
A digitális kijelző ezt mutatja:  A nyitó nem működik vagy leáll	Instabil feszültség, vagy az ajtó elvesztette az egyensúlyt	1. Ellenőrizze az áramellátást 2. Állítsa be az ajtó egyensúlyát
A nyitó nem működik A digitális kijelzőn: 	Nem sikerült megtanulni a fel és le határérték beállítását Helytelenül tanulja meg a fel és le határérték beállítását	Tanítsa meg újra az „UP/FEL” és „DOWN/LE” határértéket a kézikönyv szerint
A LED mindig világít	A vezérlőpanel vagy a tápegység kártya törött	Cserélje ki a vezérlőkártyát vagy a tápegységet.
Ha távirányítóval nyitja ki az ajtót, a nyitó 10 cm futás után automatikusan leáll A digitális kijelzőn: 	A Hall-érzékelő vezetéke meglazult vagy sérült	Nyissa ki a fedelet, ellenőrizze a Hall-érzékelő vezetékét, dugja vissza vagy cserélje ki.
A nyitó nem működik. Hallható a relé kattogása A digitális kijelzőn: 	A motor és a vezérlés között megszakadt a kapcsolat	Nyissa ki a fedelet, és ellenőrizze a vezetékét a motor és a vezérlőpanel között.
A nyitó automatikusan leáll 10 cm futás után A digitális kijelzőn: 	A hajtóműves motor és a vezérlés közötti vezeték fordítottan van bedugva	Először kapcsolja ki, nyissa ki a fedelet, és fordítsa meg a csatlakozó vezetékét a hajtóműmotor és a vezérlőpanel között. Állítsa újra a végállásokat.
Az ajtó csak felfelé mozog, lefelé nem, és a digitális kijelzőn ez áll: 	A fotocella funkció aktív, de nincs fotocella csatlakoztatva.	Kapcsolja ki a fotocella funkciót, ha nincs fotocella csatlakoztatva. (Lásd a használati útmutatót). Ellenőrizze, hogy a fotocella megfelelően van-e csatlakoztatva, vagy hogy van-e akadály a fotocella sugarában.

Az ajtó teljesen nyitva van, egy idő után automatikusan becsukódik, A LED-ek 4-szer felvillannak	Az automatikus zárás funkció be van kapcsolva	Állítsa be az automatikus zárási időt, vagy kapcsolja ki az automata zárás funkciót. (Lásd a használati útmutatót)
Amikor az ajtó megáll, a figyelmeztető lámpa mindig világít	A tápegység elromlott	Cserélje ki a tápegységet
A LED lámpák nem működnek	1. A LED vezeték nincs bedugva 2. A LED elromlott 3. Az áramköri lap elromlott	1. Ellenőrizze a LED vezetékét 2. Cserélje ki a LED-et 3. Cserélje ki az áramköri lapot
Az ajtó automatikusan visszafordul a felső határig, mielőtt az ajtó teljesen bezárulna	Automata visszazárás funkcióval működik Az ajtó nincs megfelelően beszerelve Valami blokkolja a mozgásában	1. Ellenőrizze az ajtó helyzetét, és állítsa be újra a végállásokat 2. Növelje meg az automata visszazárás nyomatékát
Az ajtó leáll nyitáskor	Automatikus védelmi funkcióval működik, ha akadályt észlel Az ajtó nincs megfelelően beszerelve Valami blokkolja a mozgásában	1. Ellenőrizze az ajtó helyzetét, és állítsa be újra a végállásokat 2. Növelje meg az automata visszazárás nyomatékát
A távirányító nem használható, vagy a működési távolság rövid	1. Lemerült az elem 2. Az antenna csatlakozás meglazult, vagy nincs megfelelően meghosszabbítva 3. Valami zavarja a közelben	1. Cserélje ki az elemet 2. Hosszabbítsa meg a nyitó antennáját 3. Próbálja megtudni mi zavarhatja
Nem lehet taníttatni az új távirányítókat	Az új távirányító nem kompatibilis a nyitóval	Csak a mi távirányítókat válassza
A digitális kijelzőn: 	A kód tároló megtelt	Törölje az összes tárolt kódot (Lásd a használati útmutatót)
Standby, a digitális kijelzőn: 	Ajtó az ajtóban funkció effektusok	Ellenőrizze az ajtó az ajtóban kapcsolót
A nyitó működik, miközben az ajtó nem mozog	A motor tengelyhüvelye kopott	Cserélje ki a motor tengelyhüveljét
Az akkumulátor nem szolgáltat áramot	1. Lemerült akkumulátor 2. Az akkumulátor vezetéke fordítva van bedugva 3. Az akkumulátor vezetéke elszakadt	1. Töltse fel az akkumulátort 2. Nyissa ki a fedelet, ellenőrizze az akkumulátor „+” „-” jelét 3. Cserélje ki az akkumulátor vezetékét
Egyéb problémák	A külső eszközök nem kompatibilisek a nyitóval	Távolítsa el az összes külső eszközt. Ha a rendellenes problémák továbbra is fennállnak, cserélje ki az áramköri lapot
A digitális kijelzőn: 	Garázskapec rendszer karbantartást igényel	A garázskapec és a motor teljes karbantartást igényel

Version: TH (E / C&T) 10711003

Date 20-03-2023